

# TOMMATECH

GmbH

GERMAN-based company ●●●

## BEYAZ EŐYA ENTEGRELİ SOLAR AKILLI EV SİSTEMLERİ Katalođu





📍 Garching - Mních Üretim Merkezi / Almanya



📍 Antalya Üretim Merkezi / Türkiye

## İçindekiler

Hakkımızda	4
Vizyon - Misyon	4
Akıllı Ev Nedir?	10
Akıllı Ev Ürünleri	12
Ankastre Set Ürünleri	32
Beyaz Eşya Ürünleri	40



Giderek karmaşıklaşan bir dünyada, değişimlere sürekli uyum sağlıyor ve hedef odaklı iletişim ve misyonumuzun karşılıklı olarak derinlemesine anlaşılması yoluyla tüm ortaklarımızı uzun vadeli hedeflerimizi ve değerlerimizi benimsemeye aktif olarak teşvik ediyoruz. Bu şekilde gelecek nesiller için değerli bir katkı sağlamayı amaçlıyoruz.

# T

## teknoloji

### Vizyon:

Vizyonumuz, enerji verimliliğini en üst düzeye çıkaran, ekolojik dengeyi koruyan, insan ve doğa arasındaki uyumu yeniden tesis eden ve belirlenen iklim hedeflerine ulaşmak için yenilenebilir enerjiye küresel geçişi hızlandıran gelişmiş güneş enerjisi teknolojilerinin geliştirilmesinde lider olmaktır.

### Misyon:

Modern güneş enerjisi teknolojisini geliştirmek ve akıllı ev sistemlerine verimli bir şekilde entegre ederek müşterilerimizin bağlantılı ve sürdürülebilir enerji kullanımından faydalanmalarını sağlamak için sürekli yenilik ve araştırmaya odaklanıyoruz.

### Bugün:

Birçok müşteri, evlerine sorunsuz bir şekilde entegre ettiğimiz modern tesisatlarımızdan şimdiden faydalanıyor. Bu, enerji tüketimini optimize ederek müşterilerin anında tasarruf etmelerini ve karbon ayak izlerini azaltmalarını sağlıyor.

# O

## optimizasyon

"Akıllı optimizasyon çözümleri sayesinde en verimli dünya çapında güneş enerjisi kullanımını artırarak iklim nötrlüğünün sağlanmasını aktif olarak desteklemektedir."

"İşletme maliyetlerini önemli ölçüde azaltırken evlerde ve işletmelerde enerji tüketimini optimize etmek için gelişmiş otomasyon ve kontrol teknolojileri geliştirmeye ve uygulamaya kararlıyız."

Müşterilerimizin mevcut enerji optimizasyon sistemleri halihazırda emisyonlarda önemli iyileştirmeler sağlamıştır.

# M

## ükemmeliyetçi Üretim

Kalite ve sürdürülebilirlik açısından sektör standartlarını belirleyen lider bir güneş enerjisi teknolojileri üreticisi olmayı hedefliyoruz.

Geleceğe hitap ederken günümüzün ihtiyaçlarını karşılayan yüksek kaliteli ve yenilikçi güneş enerjisi ürünleri üretmeye kararlıyız zorluklar. Sürekli olarak üretim süreçlerimizdeki iyileştirmeler ve yatırımlarla verimliliği en üst düzeye çıkarmaya ve çevresel etkiyi en aza indirmeye çalışıyoruz.

Müşterilerimiz, son teknoloji tesislerimizde üretilen gelişmiş güneş enerjisi ürünlerinden halihazırda faydalanmaktadır. Bu ürünler yalnızca verimli ve güvenilir olmakla kalmıyor, aynı zamanda sürdürülebilirlik ve çevre koruma açısından da öncülük ediyor. Üretim süreçlerimizin sürekli optimizasyonu, hem ekonomik hem de ekolojik açıdan avantajlı ürünleri garanti etmektedir.

# M

## evcut Başarılar

Enerji bağımsızlığına ve iklim direncine katkıda bulunmada önemli bir rol oynayan güneş enerjisi teknolojisine öncülük ediyoruz.

Güneş enerjisinin küresel kullanımında dönüştürücü bir değişim yaratıyoruz. Aşağıdakilerde önemli gelişmeler sağlayan teknolojiler geliştirerek performans ve kullanım kolaylığı ile yeni standartlar belirliyoruz.

Dünya çapındaki müşterilerimiz teknolojisini kullanıyor ve birlikte Hem ekonomik hem de ekolojik faydalar elde ederken yenilenebilir enerjiye geçişi hızlandırmak.

# A

## kıllı Otomasyon

Güneş enerjisi teknolojileri ile son kullanıcılar arasındaki etkileşimi sorunsuz ve sezgisel hale getiren akıllı otomasyon çözümlerinin entegrasyonunu teşvik etmek.

Sadece sorunsuz çalışan değil, aynı zamanda tüketici ihtiyaçlarına da uyum sağlayan otomasyon sistemleri geliştirmek. Bunlar sistemler enerji tüketimini optimize etmeyi, operasyonel verimliliği artırmayı ve yenilenebilir teknolojilerin benimsenmesini hızlandırmayı amaçlamaktadır.

Müşterilerimiz, akıllı otomasyon çözümlerimizin günlük yaşamlarına getirdiği kolaylık ve verimliliğin tadını çıkarıyor. Bu teknolojiler, enerji tedariklerinin kontrolünü kolaylaştırıyor, maliyetleri düşürüyor ve daha çevre dostu bir geleceğe geçişi destekliyor.



2014



60+



2

## Tüm Süreçlerde Şeffaflık

### Vizyon:

Müşterilerimizden çalışanlarımıza kadar herkesin kendini güvende ve bilgili hissedeceği bir açıklık ortamı yaratmayı hedefliyoruz.

### Misyon:

Açık bilgi, sır yok, sloganımız bu. İster ürünlerimizin üretimi isterse nasıl çalıştıkları hakkında olsun, sizi sürekli güncel tutuyoruz. İyi bilgilendirilmiş insanların daha iyi kararlar verdiğine inanıyoruz.

### Bugün:

Müşterilerimiz ve ortaklarımız şeffaf iş yönetimimizden faydalanmaktadır. Geliştirme aşamasından ürün teslimatına kadar süreçlerimizin her aşamasında tam bir açıklık sağlıyoruz. Bu açık iletişim uygulaması, paydaşlarımızın bilinçli kararlar almasını sağlar ve şirketimizle uzun vadeli işbirliğine olan güveni güçlendirir.

## Evrensel Deneyim

Şirketimizle olan her etkileşimin müşterilerimiz ve ortaklarımız için olumlu bir deneyim olmasını istiyoruz. Ürünlerimiz ve hizmetlerimiz yalnızca güvenilir ve yenilikçi olmakla kalmamalı, aynı zamanda heyecan da uyandırmalıdır.

Amacımız her müşterimize ve iş ortağımıza kişiselleştirilmiş ve değerli bir deneyim sunmaktır. Güneş enerjisi teknolojisindeki kapsamlı deneyimimizle neyin işe yaradığını biliyoruz ve bu bilgiyi beklentilerinizi aşmak ve sürdürülebilir enerjiye geçişi sizin için kolaylaştırmak için kullanıyoruz.

Müşterilerimiz güneş enerjisi teknolojisindeki uzun yıllara dayanan deneyimimizden doğrudan faydalanmaktadır. Sürdürülebilir enerjiye giden yolculuğun her adımını destekleyen, güvenilir ve verimli özel çözümler sunuyoruz. Ekibimiz, profesyonel tavsiye ve yardım yoluyla sorunsuz bir deneyim sağlar.

## Candan Bağlılık

Vizyonumuz aşağıdaki alanlarda lider olmaktır aracılığıyla güneş enerjisi endüstrisine tereddütsüz bağlılık kalite ve sürdürülebilirlik. Ürün geliştirmeden hizmetlerimize kadar her alanda her gün daha iyiyeye ulaşmak için çalışıyoruz.

Öncelikli hedefimiz, müşterilerimizin beklentilerini sürekli olarak aşmaktır. Ürün ve hizmetlerimizde en yüksek kaliteyi ve sürekli iyileştirmeyi taahhüt ediyoruz. Sürdürülebilirlik ve etik iş uygulamalarına olan bağlılığımız sarsılmazdır ve tüm eylemlerimize rehberlik eder.

Müşterilerimiz ve ortaklarımız güçlü bağlılığımıza güvenebilirler. Çözümlerimizin sadece verimli değil aynı zamanda çevre dostu olmasını sağlamak için yenilikçi ve sürdürülebilir teknolojiler kullanıyoruz. Her proje en yüksek kalite standartlarında ve uzun vadeli müşteri memnuniyetine odaklanarak yürütülmektedir.

## Hayatı Kolaylaştıran Ev Çözümleri

Her evi çevre dostu bir enerji kaynağına dönüştürmeyi hedefliyoruz. Vizyonumuz, küresel sürdürülebilirliğe katkıda bulunurken entegrasyonu kolay ve ev enerji tüketimini optimize eden gelişmiş güneş enerjisi çözümleri sunmaktır.

Amacımız, her hanenin özel ihtiyaçlarına ve koşullarına göre özelleştirilmiş güneş enerjisi çözümleri geliştirmektir. Müşterilerimize en iyi verimlilik, kullanım kolaylığı ve ekonomik fayda kombinasyonunu sunarak yenilenebilir enerjiye geçişi basit ve cazip hale getirmeye kararlıyız.

Ev Çözümü ürünlerimiz, müşterilerimizin enerji ihtiyaçlarını sürdürülebilir bir şekilde karşılamalarını sağlarken maliyetlerden de tasarruf etmelerini sağlar. Teknolojimizle donatılmış evler akıllı enerji yönetiminden ve daha az karbon ayak izinden faydalanır. Çözümlerimiz yalnızca çevre dostu değil, aynı zamanda kullanıcı dostudur ve her evin modern güneş teknolojisinin avantajlarından tam olarak yararlanmasına olanak tanır.

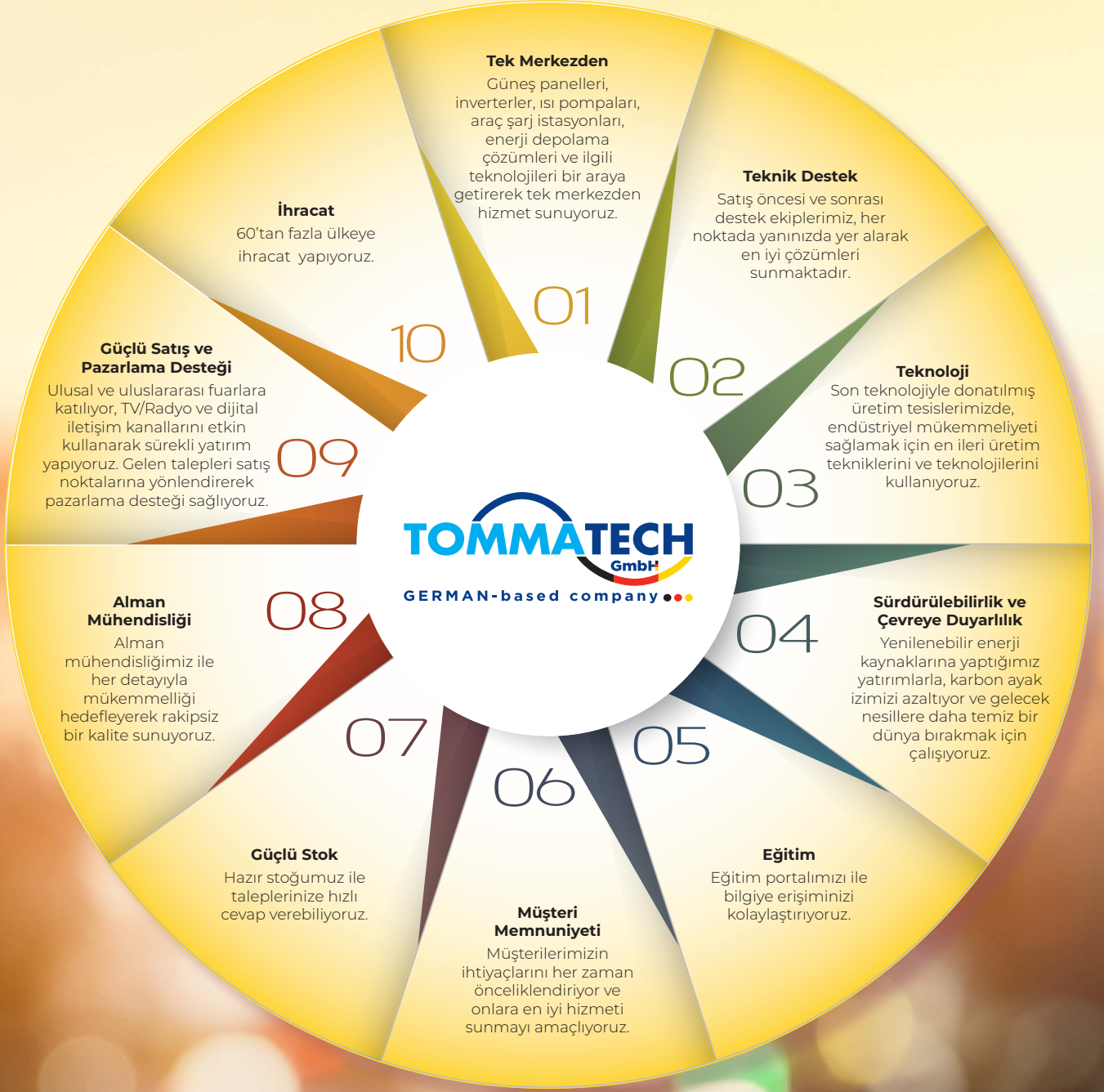

**TommaTech ile**  
*Kontrol Sizde!*

# Temiz Dünya İin

## GELECEĐİN KONFORU'nu yaşayın



# Geleceğin Konforunu Yaşayın



## Temiz Gelecek İçin Akıllı Ev Sistemleri ve Güneş Enerjisi Çözümleri

Alman Mühendisliği ile Sürdürülebilir Enerji Gelişmiş teknoloji ile üretilen sistemlerimiz, çatınızdaki güneş panelleriyle evinizin tüm enerji ihtiyacını karşılıyor. Bu, hem doğayı korur hem de maliyetlerinizi düşürür.

Akıllı Konfor ve Temiz Dünya Yapay zeka destekli sistemlerimiz, enerji tüketiminizi optimize ederek faturalarınızı azaltır.

Çok yakında AR-GE faaliyetlerine başladığımız yeşil hidrojen enerjisiyle desteklenen akıllı ev sistemlerimizle de karşılaşacaksınız.

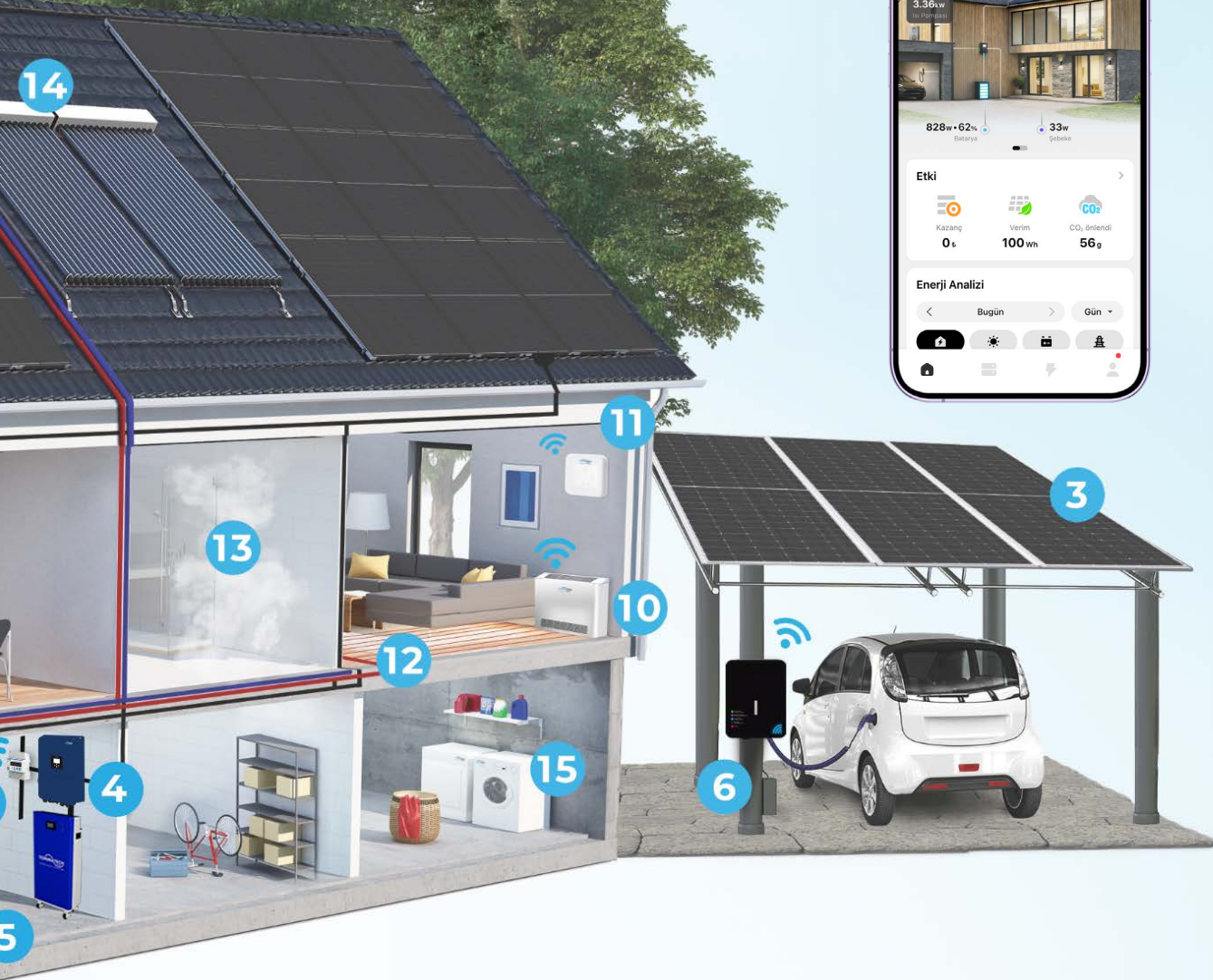
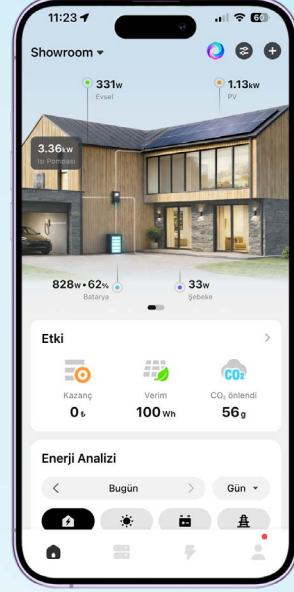

- |   |                    |   |                   |    |                           |    |                           |
|---|--------------------|---|-------------------|----|---------------------------|----|---------------------------|
| 1 | PV Panel           | 5 | Lityum Batarya    | 9  | Residental Isı Pompası    | 13 | Sıcak Su                  |
| 2 | BIPV Panel         | 6 | EV Şarj Ünitesi   | 10 | Fan Coil Isıtma & Soğutma | 14 | Güneş                     |
| 3 | Su Sızdırmaz Panel | 7 | Smart Meter       | 11 | Oda Termostatı            | 15 | Beyaz Eşya                |
| 4 | Inverter           | 8 | Havuz Isı Pompası | 12 | Yerden Isıtma             | 16 | Hidrojen Depolama (Ar-Ge) |

## AKILLI EV NEDİR?

Alman teknolojisi ve kalitesi ile üretilmiş olan TommaTech Panel, İnverter, Batarya, Isı Pompası, Araç Şarj Cihazının mükemmel uyumla çalışmasıdır.

## AKILLI EV NASIL ÇALIŞIR?

TommaTech panelleri sayesinde üretilen güneş enerjisinin TommaTech inverterleri sayesinde TommaTech ısı pompası ve Araç Şarj Cihazı yüksek verimlilik ve tasarrufla çalışır.

## NEDEN AKILLI EV?

Daha yeşil bir dünya ile yüksek tasarruf sağlamanız için.

Elektrik kesintilerinden etkilenmemeniz ve konforunuzun sürekliliği için.

## AKILLI EV SİSTEMİ NERELERDE KULLANILIR?

Konforunu arttırmak isteyen, daha çok tasarruf etmek isteyen ve daha yeşil bir dünya bırakmak isteyen evlerimizde kullanılır.

## AKILLI EV'İN AVANTAJLARI

- Evinizde ısıtma, soğutma ve sıcak su ile yüksek tasarruf sağlayın.
- Elektrikli araçlarınızı en uygun maliyetlerle şarj edin.
- Elektrik kesintisinde bile teknolojiyi kullanmaya devam edin.
- Tek marka, tek teknik destek ile tüm ihtiyaçlarınızı karşılayın.
- Gündüz kullanmadığınız güneş enerjisini istediğiniz zaman kullanın.
- Evinizin ve elektrik faturanızın kontrolünü elinizde tutun.

## "Tek Marka, Tek Uygulama"

### Kolay Kullanım

TommaTech Cloud ile tek bir uygulama üzerinden tüm cihazlarınızın uzaktan izlemesi ve kontrolünü kolaylıkla sağlayabilirsiniz. Panellerden aldığınız gerilim ve akım değerlerinden yüksek voltaj bataryanızın doluluk oranına, evinizin anlık güç ihtiyacından EV Charger'ın anlık tüketimine, hibrit inverterin çalışma modu seçiminden ısı pompası üzerinden su sıcaklık derecesi değişimine kadar birçok ayar değişikliği ve uzaktan izleme yapabilirsiniz.

### Kolay Erişim

Çeşitli uzaktan izleme aksesuarları sayesinde kurulum yerine bağlı olarak dilerseniz kablolu dilerseniz kablosuz olarak uzaktan izleme yapabileceğiniz seçeneği sunmaktadır.

WEB veya APP üzerinden kolaylıkla dilediğiniz yerden dilediğiniz zamanda giriş yapabilirsiniz. WEB üzerinden giriş yaparak sisteminizin detaylı verilerine erişim sağlayarak günlük, aylık veya yıllık ölçekte rapor oluşturabilirsiniz.

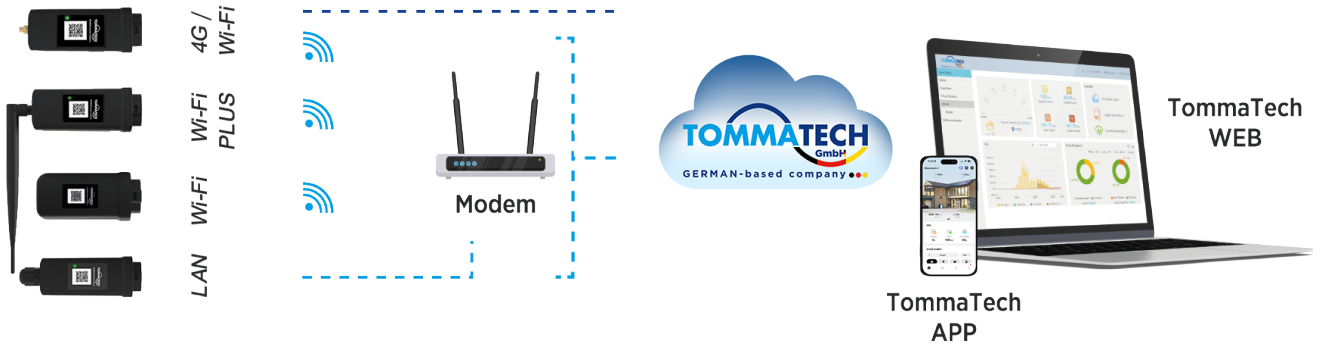

# TOMMATECH M10 TOPCON GÜNEŞ PANELLERİ

108TNB10 465-415Wp Bifacial TOPCon N-Type Güneş Panelleri

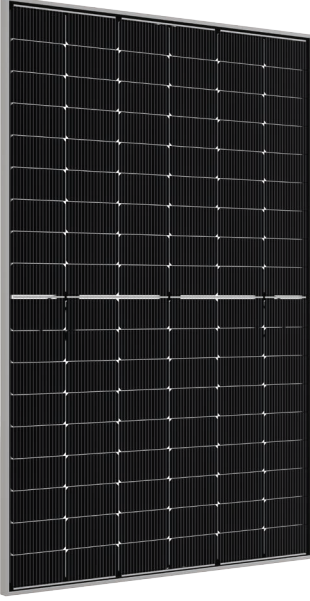

- › TOPCon M10 panelleri monokristal silikon teknolojisi kullanır, bu da yüksek verimlilik sağlar.
- › Paneller, güneş ışığını yüksek verimlilikle dönüştürür ve enerji üretimini artırır.
- › Multi Busbar teknolojisi ile panellerdeki optik ve elektriksel kayıplar minimize edilir.
- › Çift yönlü (bifacial) hücre yapısı sayesinde güneş panellerinin arka kısmından ekstra güç elde edilir.
- › Paneller, dış etkenlere karşı dayanıklıdır ve uzun ömürlüdür.
- › On-grid (şebekeye bağlı) ve off-grid (şebekeye bağlı olmayan) güneş enerjisi sistemleri için uygundur.
- › Özel kaplamalı camlar sayesinde paneller, düşük ışınım koşullarında da verimliliği korur.
- › Paneller, rüzgar yükü ve kar yüküne karşı dayanıklılık açısından yüksek standartlara sahiptir.
- › Montajı kolaydır ve farklı uygulama alanlarına rahatlıkla yerleştirilebilir.

## Ürün Özellikleri



**Yüksek Dönüşüm Verimliliği**



**Kendi Kendini Temizleyen ve Yansımayı Azaltan Cam**



**Düşük Işınımda Yüksek Verimlilik**



**Mükemmel Dayanım Kapasitesi**



**Kolay Kurulum**



**0~+5W Pozitif Güç Toleransı**



**15 YIL Ürün Garantisi**



**30 YIL Performans Garantisi**

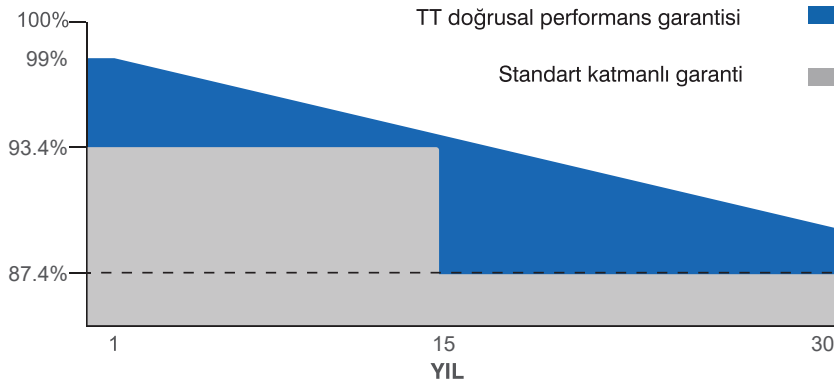

**30 Yıl Performans Garantisi**



**15 Yıl Ürün Garantisi**

# TOMMATECH M10 TOPCON FULL BLACK SIZDIRMAZ GÜNEŞ PANELİ

108TNFB10 465-415Wp Bifacial TOPCon N-Type Güneş Panelleri

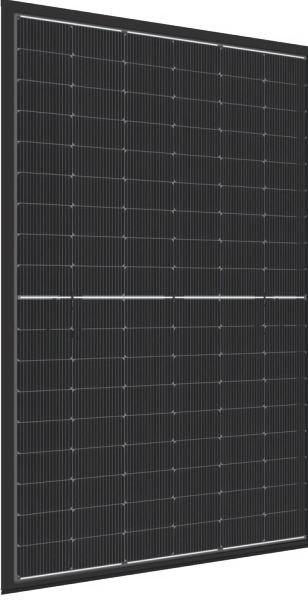

## M10 TOPCon Full Black Sızdırmaz Güneş Paneli

TommaTech TOPCon Çatı Kremidi Güneş Panelleri on-grid ve off-grid güneş enerji sistemleri uygulamalarında kullanılmak üzere tasarlanmıştır. Yeni nesil güneş modülleri güncellenen hücre şekli ve boyutlarıyla birim alanda en yüksek enerji üretimini sağlıyor. TOPCon teknolojisiyle birlikte hücrelerin elektron yakalama kabiliyeti optimize edilerek hücrelerin dolayısı ile modüllerin verimi artırılır. Çatı Kiremidi diye adlandırılan bu model, panel çerçeve sisteminde yapılan tasarımla modüllerin birbirine kenetlenmesini sağlayarak karkas yapılar üzerine montaj seçeneği ile garaj veya depo gibi kullanışlı alanlar oluşturulmasını mümkün hale getirirken aynı zamanda sızdırmaz yapısı ile izolasyondan ödün vermiyor.

## Ürün Özellikleri



**Yüksek Dönüşüm Verimliliği**



**Kendi Kendini Temizleyen ve Yansımayı Azaltan Cam**



**Düşük Işınmada Yüksek Verimlilik**



**Mükemmel Dayanım Kapasitesi**



**Kolay Kurulum**



**0~+5W Pozitif Güç Toleransı**



**15 YIL Ürün Garantis**



**30 YIL Performans Garantis**

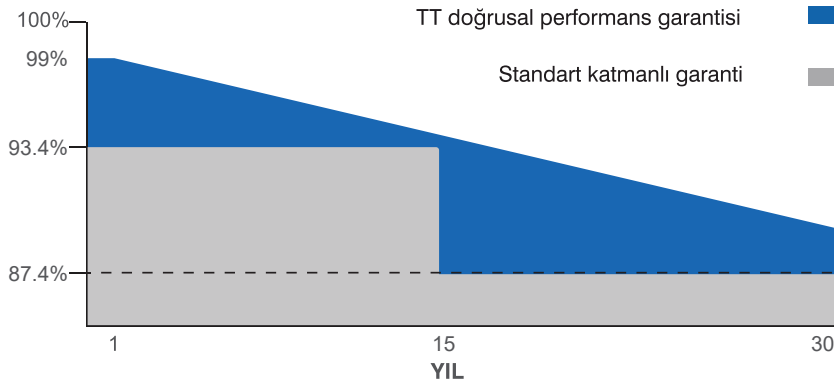

**30 Yıl Performans Garantis**



**15 Yıl Ürün Garantis**

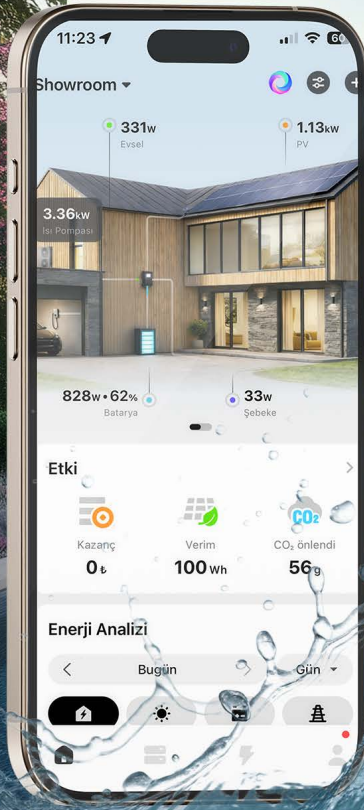

# UNO HYBRID N SERİSİ TEK FAZ İNVERTER

3.6kW - 18kW



Uno Hybrid N Serisi, hem yeni kurulumlar hem de mevcut güneş enerjisi sistemi yükseltmeleri için tasarlanmış esnek ve yüksek performanslı düşük voltajlı hibrit inverter çözümdür. IP65 koruma sınıfı ile çeşitli çevresel koşullarda güvenilir performans sağlar. Inverter, retrofitting (mevcut sistemlere ekleme) için AC Coupling bağlantısını destekler ve hem şebekeye bağlı (on-grid) hem de şebekeden bağımsız (off-grid) senaryolarda 16 adede kadar ünitenin paralel çalışmasına olanak tanır. Maksimum 350A şarj / deşarj ve birden fazla batarya konfigürasyonunu desteklemesi sayesinde güçlü ve verimli enerji yönetimi sunar. Ayrıca, dizel jeneratörlerden enerji depolamayı da mümkün kılarak yüksek güvenilirlik gerektiren hibrit enerji sistemleri için ideal bir çözüm sağlar.

## Ürün Özellikleri



**Yüksek Verimlilik**



**AC Coupling**



**Geniş Voltaj Aralığı**



**16 Adete Kadar Paralleleme**



**350A Şarj / Deşarj**



**IP65 Koruma**

## Bağlantı Şeması

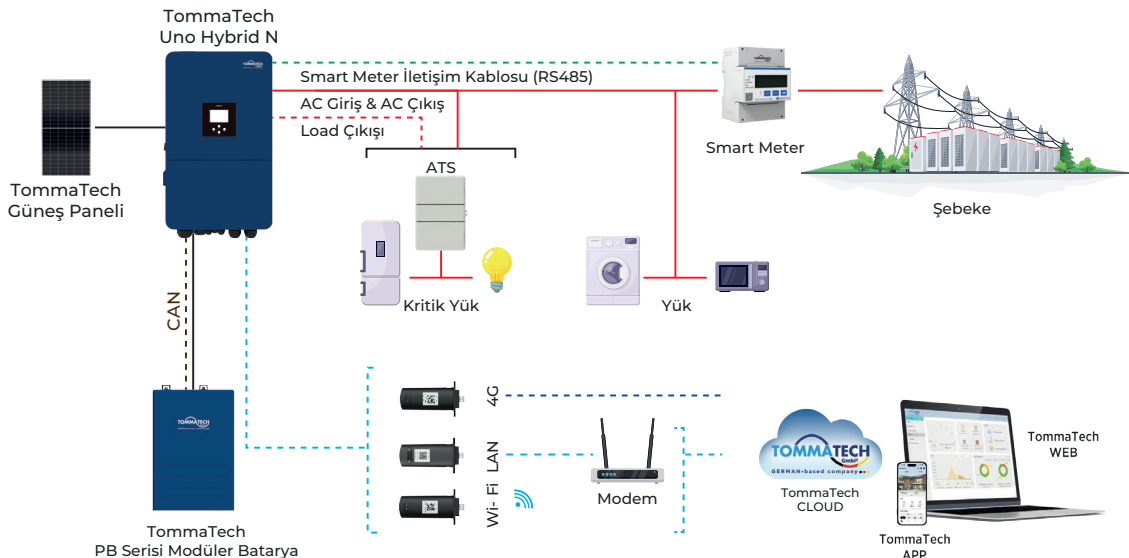

# TRIO HİBRİT DÜŞÜK VOLTAJ F SERİSİ HİBRİT İNVERTERLER

15kW - 20kW

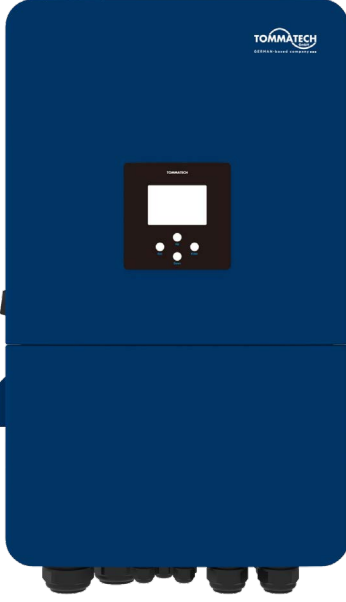

Trio-Hybrid F Serisi, 48V sistem voltajı ile çalışan düşük voltajlı batarya uygulamaları için geliştirilmiş, üç fazlı hibrit inverter çözümdür. Dengesiz faz çıkışı desteği sayesinde özellikle dengesiz yüklerin bulunduğu ticari ve konut uygulamalarında güvenle kullanılabilir. Bu özellik, faz dengeleme ayarı sayesinde üretimi yalnızca en düşük tüketimli faza göre değil, üç fazdan da çekilen dengesiz yükler için ihtiyaca göre enerji çıkışı sağlayıp optimize ederek daha verimli ve kararlı bir çalışma imkânı sunar.

TommaTech düşük voltaj lityum bataryalar ile tam uyumlu çalışan bu seri, uzaktan erişim özelliği sayesinde kullanıcıya sistem takibi ve kontrol imkânı sunar. Hem bireysel hem de profesyonel projeler için ölçeklenebilir yapısıyla tercih sebebidir.

## Ürün Özellikleri



Artırılabilir Sistem



48V Batarya Çıkış Gerilimi

280A

15kW Maksimum Şarj/Deşarj Akımı

350A

20kW Maksimum Şarj/Deşarj Akımı



Faz Dengeleme

BMS

BMS Haberleşme



Jeneratör Destekli



MPPT Yüksek Verimlilik



Rüzgar Türbini Desteği



Uzaktan İzleme



PV Yüksek Voltaj

## Bağlantı Şeması

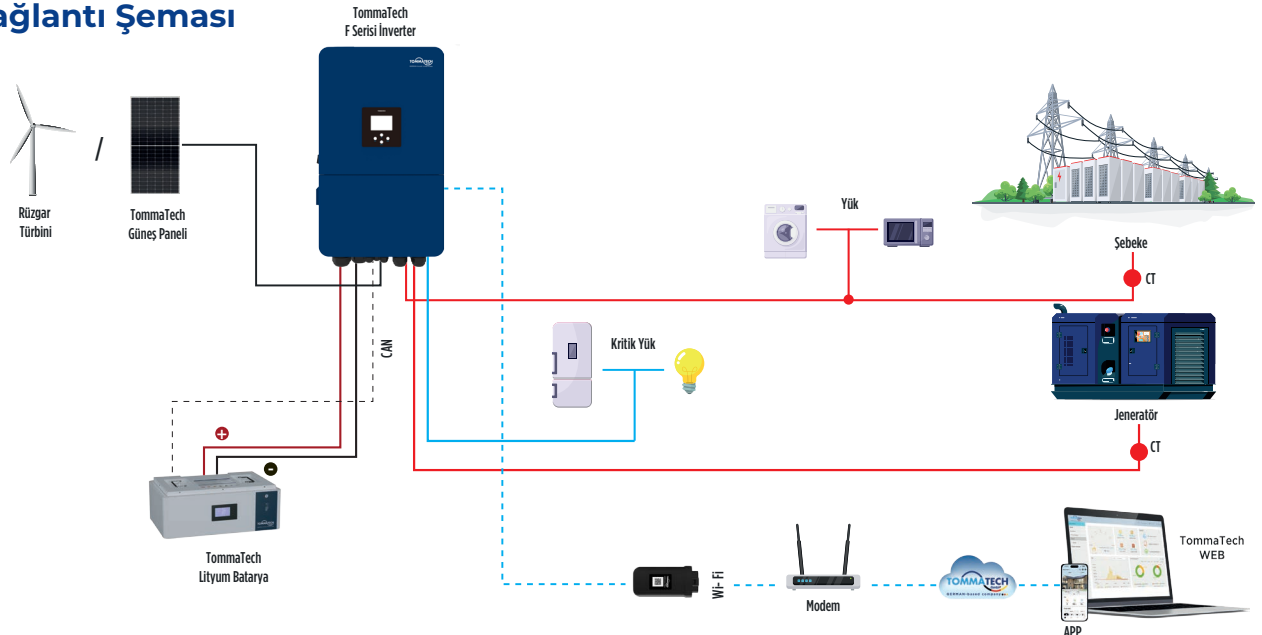

# LFP LİTYUM BATARYA MODÜLER

BTR-P-51.2V-102AH / BTR-P-51.2V-102AH-R / BTR-P-51.2V-280AH

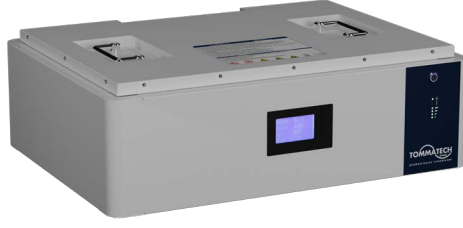

- LFP Lityum Bataryalar, performans kaybı olmaksızın maksimum 16 adete kadar paralel bağlantıya olanak tanır.
- 8000 döngü sayısına kadar varan uzun yaşam süresi
- Estetik, kompakt ve dayanıklı metal kasa dizaynı

## Ürün Özellikleri



Üstün Performans



Akıllı Batarya Yönetim Sistemi



Uzun Ömür



Metal Kasa



Sürdürülebilir Enerji



Isıya Dayanıklılık



IP20-IP65 Koruma



Artırılabilir Kapasite



Haberleşme

## Bağlantı Şeması

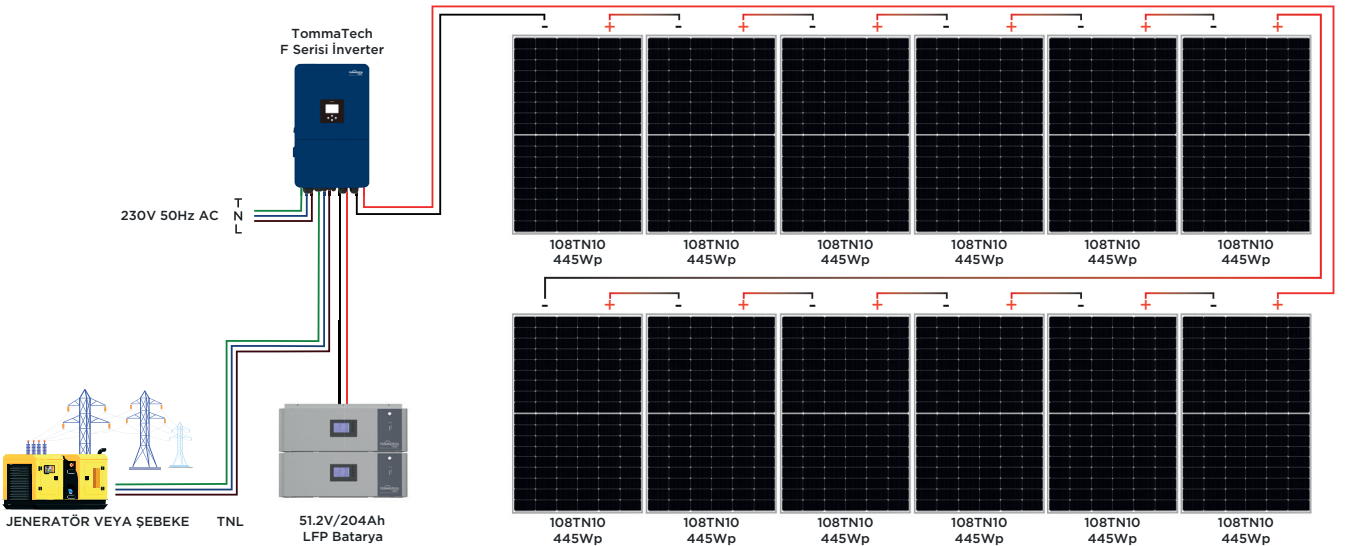

# POWER SERİSİ ISI POMPASI

HP-TT-R290-MF-8.3

HP-TT-R290-TF-14.8

HP-TT-R290-TF-18.2

HP-TT-R290-TF-24



Monoblok tasarımlı cihaz, iç üniteye sahip olmadığı için ev içinde yer kaplamaz ve kolay kurulumuna sahiptir. Konut tipi ısı pompaları, 8.3 kW ile 24 kW arası kapasite seçenekleriyle sunulmaktadır.

Isıtma, soğutma ve sıcak su ihtiyaçlarını karşılayabilen bu cihaz, Full DC Inverter teknolojisi ile çalışır ve A+++ ErP enerji verimliliği derecesine sahiptir. 75 °C çıkış suyu sıcaklığı sayesinde hem ısıtma hem de sıcak su konforunu en üst seviyede sunar. -25°C ile +43°C arasındaki dış ortam sıcaklıklarında yüksek verimlilikle kararlı performans sağlar.

R290 doğa dostu soğutucu akışkan, LCD 5 inç dokunmatik ekran, Wi-Fi kontrol ile uzaktan açma kapatma, mod değişimi, su sıcaklıkları değiştirme, programlama, arıza tespiti yapabilme ve PV panel entegrasyonu gibi özelliklerle donatılmış olup, düşük ses seviyesinde çalışır.

## Ürün Özellikleri



Soğutma



Isıtma



Sıcak Su



Enerji Sınıfı



Soğutucu Akışkan



Ekonomik



Uzaktan Kontrol



SG-READY



Hepsi Tek Bir Cihazda



Yüksek Verimlilik



Full Dc İnverter Teknolojisi



Otomatik Çıkış Suyu Sıcaklığı



Düşük Ses Seviyesi



Kaskad Sistemi (8 Ünite)

## Bağlantı Şeması

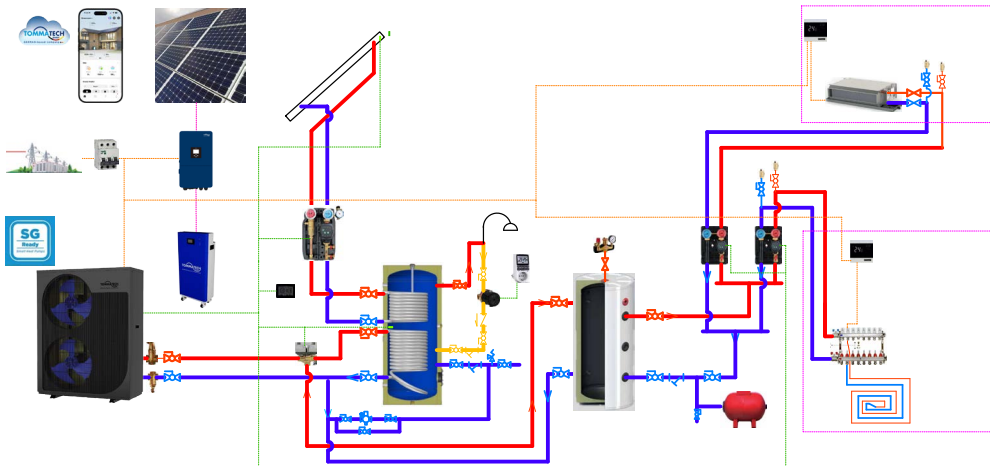

# POWER SERİSİ HAVUZ ISI POMPASI

HP-POL-MF-R290-24-P HP-POL-TF-R290-33-P



Power Serisi havuz ısı pompası, çevre dostu R290 doğal soğutucu akışkan teknolojisini yüksek enerji verimliliğiyle birleştirerek havuzlarda dört mevsim konfor sağlar. Full DC inverter kompresör yapısı, değişken hız kontrolü sayesinde enerji tüketimini optimize ederken sessiz ve kararlı bir çalışma performansı sunar. SG Ready özelliği sayesinde akıllı enerji yönetim sistemleriyle entegre çalışabilir, güneş enerjisi veya akıllı şebeke altyapısından gelen verilerle kendini otomatik olarak optimize eder. Bu sayede hem enerji maliyetleri düşer hem de çevresel sürdürülebilirlik en üst düzeye çıkar.

## Akıllı dokunuşla havuz konforu

Power Serisi'nin kullanıcı dostu dokunmatik ekranı, modern arayüzüyle tüm kontrolü parmaklarınızın ucuna taşır. Sıcaklık, zamanlama ve çalışma modları kolayca ayarlanabilir; otomatik defrost ve düşük sıcaklıkta yüksek performans özellikleri sayesinde dört mevsim boyunca sabit su sıcaklığı sağlanır. Gelişmiş ses izolasyonu, uzun ömürlü malzeme yapısı ve akıllı kontrol sistemleriyle Power Serisi R290 havuz ısı pompası, enerji verimliliği ve dayanıklılığı tek bir cihazda toplanır. Yüksek performans, düşük karbon ayak izi ve sessiz çalışma ile havuz keyfini yılın her günü sürdürülebilir hale getirir.

## Ürün Özellikleri



Soğutma



Isıtma



Enerji Sınıfı



Soğutucu Akışkan



Ekonomik



Uzaktan Kontrol



SG-READY



Hepsi Tek Bir Cihazda



Yüksek Verimlilik



Full Dc İnverter Teknolojisi



Otomatik Çıkış Suyu Sıcaklığı



Düşük Ses Seviyesi



Kaskad Sistemi (8 Ünite)

## Bağlantı Şeması

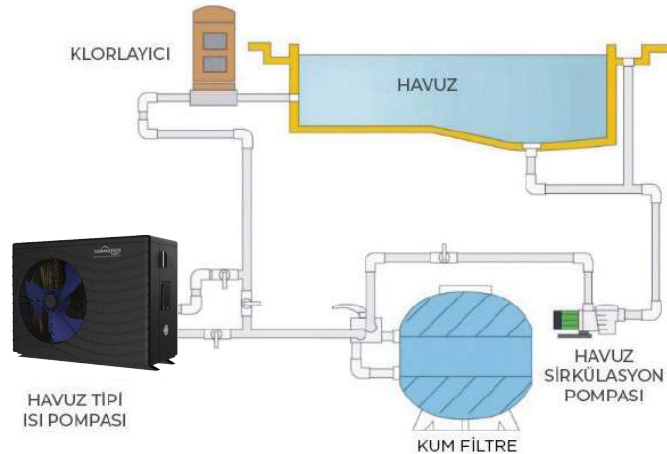

# BİREYSEL ELEKTRİKLİ ARAÇ ŞARJ CİHAZI (Kablolu/Kablosuz)

AC Şarj Cihazı

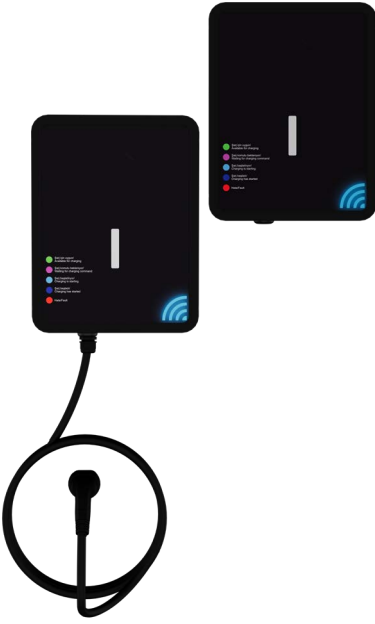

## TommaTech Likya AC Araç Şarj Cihazları

Likya (EVC) Araç Şarj Cihazları Tip II konnektör aracılığıyla tek faz veya üç faz bağlanılabilecek şekilde kullanılabilir. Tak Şarj Çalıştır veya Kontrol Mod'da farklı şarj standartlarına sahip elektrikli araçların hızlı ve kolay bir şekilde şarj edilmesini sağlar. Akıllı ve kompakt bir tasarıma sahip (EVC) araç şarj cihazları, iç ve dış mekan uygulamalarında kullanılabilir ve aynı zamanda geniş çalışma sıcaklık aralığına sahiptir. Bu da TommaTech (EVC) Araç Şarj Cihazlarını konut, ofis veya kamu uygulamaları için tercih edilen seçenek haline getirir.

## Ürün Özellikleri



%100 Güneş ile Uyumlu



Type 2 Kablo



IP54 Koruma Sınıfı



Verimlilik



%100 Yerli Yazılım



Bluetooth



İç ve Dış Mekanda Kullanım

## Bağlantı Şeması

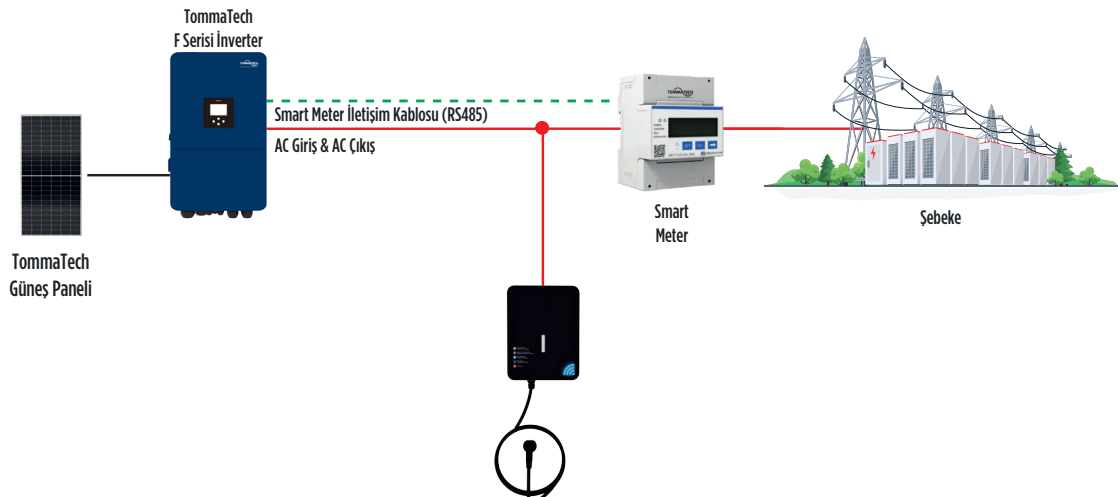

# Smart Meter

Uno / Trio / Trio CT



## Smart Meter

Enerji tüketiminizi anlık olarak takip etmenizi sağlar ve enerji yönetimini optimize eder. Kullanıcı dostu arayüzü ve hassas ölçüm kapasitesiyle, enerji verimliliğinizi artırmanıza yardımcı olur. Gelişmiş iletişim protokolleri sayesinde, enerji verileriniz güvenli bir şekilde izlenir ve analiz edilir.

## Ürün Özellikleri



## Bağlantı Şeması

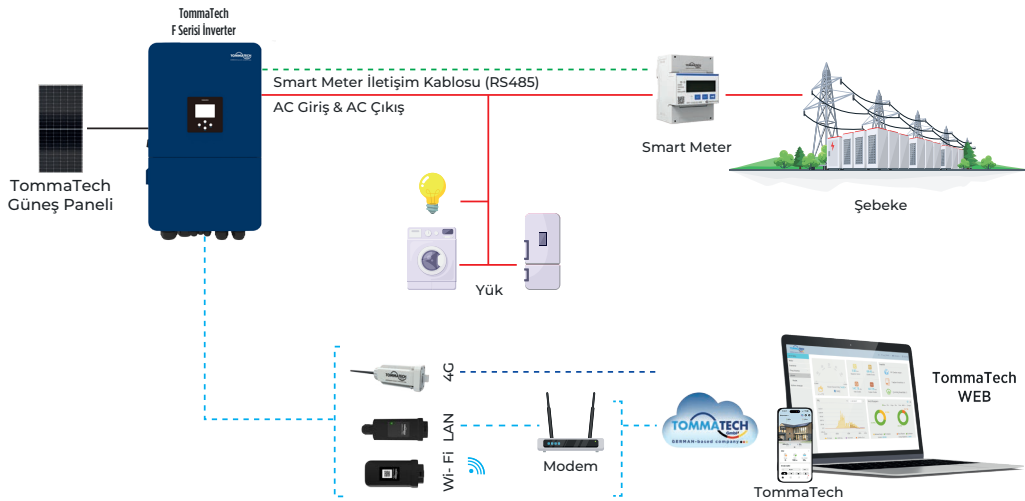



# FAN COIL ISITMA & SOĞUTMA

Kasetli · Kasesiz · Yüksek Duvar · Kasetli Döşeme

## Geleceğin Konforunu Yaşayın

- Isı pompasının konforunu fancoil ile her mevsim evinizde yaşayın.
  - Yazın soğutma kışın ısıtma için kullanılır.
  - İlk olarak ortamda bulunan hava, fancoil cihazlarında bulunan filtreler aracılığıyla emilir.
  - Sonrasında hava boru aracılığıyla cihazın ana kaynağı olan serpantine iletilir.
  - Serpantinde toplanan hava mahal sıcaklığı ve talebe göre sıcak veya soğuk olarak iklimlendirilir.
- Havanın derecesi ayarlandıktan sonra, fancoildeki kanallar vasıtasıyla iç ortama şartlandırılmış hava geri üflenir.

**Kasesiz Gizli Tavan  
Fan Coil Ünitesi**



**Kasetli 4 Yöne Üflemlili  
Fan Coil Ünitesi**



**Yüksek Duvar  
Fan Coil Ünitesi**



**Kasetli Döşeme Duvar  
Fan Coil Ünitesi**



## YERDEN ISITMA



### Geleceğin Konforunu Yaşayın

- Her zemine uygulanabilir.
- Zemin kesilerek kanal açma yöntemi ile eski binalara da uygulanabilir.
- Homojen ısı dağılımı ile konforlu sıcaklık verir.
- Kolay temizlenebilir, ıslak zeminler çabuk kurur.
- Ortam sıcaklığı düşük olduğu için, havada daha az toz oluşur.
- Isınmayı sağlayan borular tamamen şap altından geçerler. Böylece ev içinde görüntüyü bozacak bir durum meydana gelmez.
- Düşük derecede çalıştığı için, büyük ölçüde enerji tasarrufu sağlar.



# SICAK SU



## Enerji Tasarrufu

- Yüksek sıcaklıkta çalıştırma tekniği ile sistem sıcaklığını 60°C ye çıkartarak Lejyonella Bakterisinin oluşumunu engelleyerek kullanıma uygun hijyenik sıcak suyu elde edilebilir.
- Termal güneş enerjileri, kullanım suyunu ısıtmak için güneşten gelen ısıyı kullanır, bu şekilde ısı pompasının kullanım sıcak suyu hazırlaması için ihtiyaç duyduğu elektrik enerjisini azaltmaya yardımcı olur.
- Isı pompası boyleri, ısı pompası veya güneş termalleri gibi ısıtma kaynağından gelen sıcak suyun depolanmasını ve duşlar ve musluklara gidecek sıcak suyun elde edilmesini tek bir cihaz içinde gerçekleştirir.
- Sıcak su ihtiyacında toprak, hava veya su gibi doğal enerji kaynaklarından yararlanılarak az miktarda elektrik tüketimi ile fazla ısı enerjisi elde edilebilmektedir.
- Akümülyasyon ya da denge tankları sayesinde kullanım yerlerine gönderilen su sıcaklığının aşırı dalgalanması engellenebilir ve bu sayede su sıcaklığının aniden yükselme riski engellenir kullanım konforu ve güvenliği artırılır.

## Ürün Özellikleri



Hijyenik



İçme Suyu ve Isıtma  
Suyunun Ayrılması



Düşük  
Lejyonella Riski



Esnek şekilde  
kombine edilebilir  
(örn. ısı pompası  
solar termal, vb.)



Isı  
Kayıplarının  
Azaltılması



# TERMAL GÜNEŞ PANELİ

## Geleceğin Konforunu Yaşayın



Termal güneş panelleri bazı bölgelerde %90'a varana kadar kullanım suyu sağlar, %60'a varana kadar da kalorifer sistemini destekler. Yetmediği zamanlarda ısı pompası devreye girer.

Tipik sıcak su depolama tanklarının aksine, ısıtmayı desteklemek için tampon depolama tankları kullanılır ve 10 ila 50 cm'de önemli ölçüde daha iyi ısı yalıtımına sahiptir. Tampon tankının amacı, güneşten üretilen ısıyı depolamak ve daha sonra ısıtma suyu devresine eklemektir.

1. Güneş Paneli
2. Akümülyasyon Tankı
3. Kalorifer Pompa Grubu
4. Hijyenik Sıcak Su Pompa Grubu
5. Güneş Enerjisi Termal Pompa Grubu

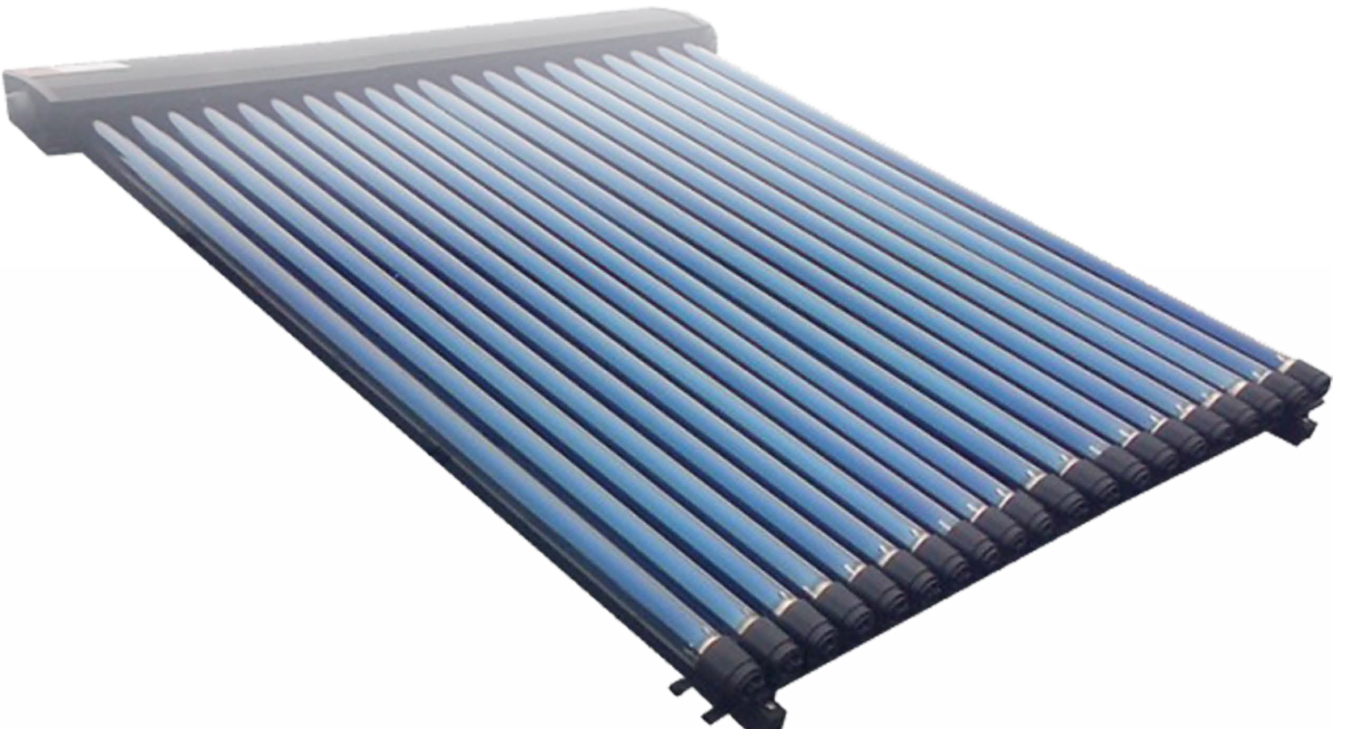

NO.	ÜRÜN KODU	ÜRÜN AÇIKLAMASI	SMALL	MEDIUM	LARGE	ÜRÜN RESMİ
1	TT430-108TN10	TommaTech 430Wp 108TN10 16BB TOPCon Güneş Paneli	30	36	42	
2	INV-HYB-48V-15K	TommaTech Hybrid Düşük Voltaj F Serisi Hybrid İnverter	1	1	1	
3	EVC-LIKYA-AC-22K-LED EVC-LIKYA-AC-22K-LED-KBL	Likya 22Kw Araç Şarj İstasyonu	1	1	1	
4	BTR-P-51.2V-102AH BTR-P-51.2V-102AH-R BTR-P-51.2V-280AH	TommaTech LFP Lityum Batarya Modüler	1	1	1	
5	ONG-TT-32-WIFI-MBL-NG	TommaTech Next Generation Dongle Wi-Fi Aksesuar	1	1	1	
6	ONG-TT-35-MTR-SMRT-TF	TommaTech Trio - Smart Meter©	1	1	1	
7	KBL-KRMZ6MM-SLRKBL	TommaTech 6,0mm Solar Kablo PV11-F Kırmızı	32	44	44	
8	KBL-SYH6MM-SLRKBL	TommaTech 6,0mm Solar Kablo PV11-F Siyah	32	44	44	
9	AY-KC-40X35-A-240CM	A2400 Kiremit Çatı Profili (40x35mm) 240cm Dikey	30	36	42	
10	AY-KC-40X35-A-PBA	A SERİSİ 40X35 Profil Birleştirme Aparatı	24	34	36	
11	AY-KC-05-TTC-MID-ASERS	A Serisi Orta Tutucu Seti	54	70	78	
12	AY-TTC-END-35MM-A	A Serisi 35mm Sonlandırıcı Seti	12	12	12	
13	AY-KC-CATI-KANCA-A	A Serisi Alüminyum Kiremit Çatı Kancası	36	38	48	

## 15.0 kWe YILLIK ENERJİ ÜRETİM TABLOSU

S SMALL	DC GÜÇ	12.90 kWp
	PANEL	30 Adet

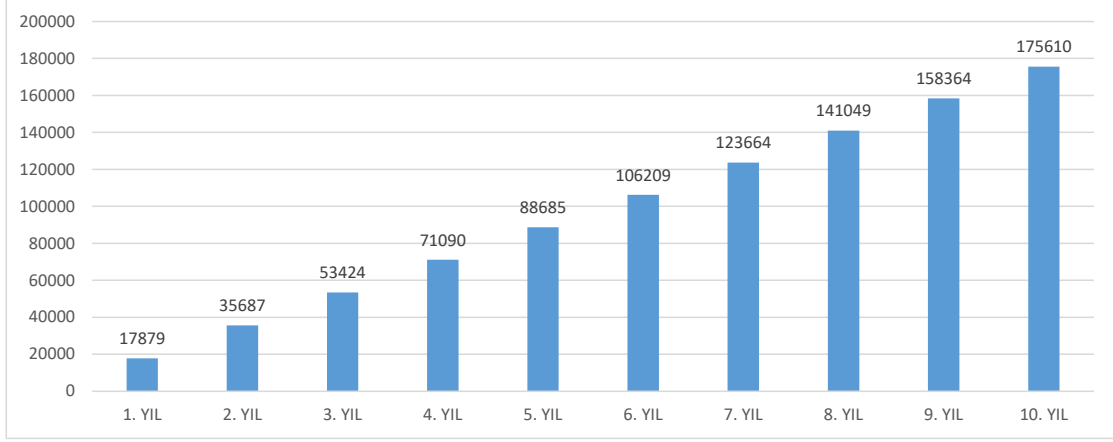

## 15.0 kWe YILLIK ENERJİ ÜRETİM TABLOSU

M MEDIUM	DC GÜÇ	15.48 kWp
	PANEL	36 Adet

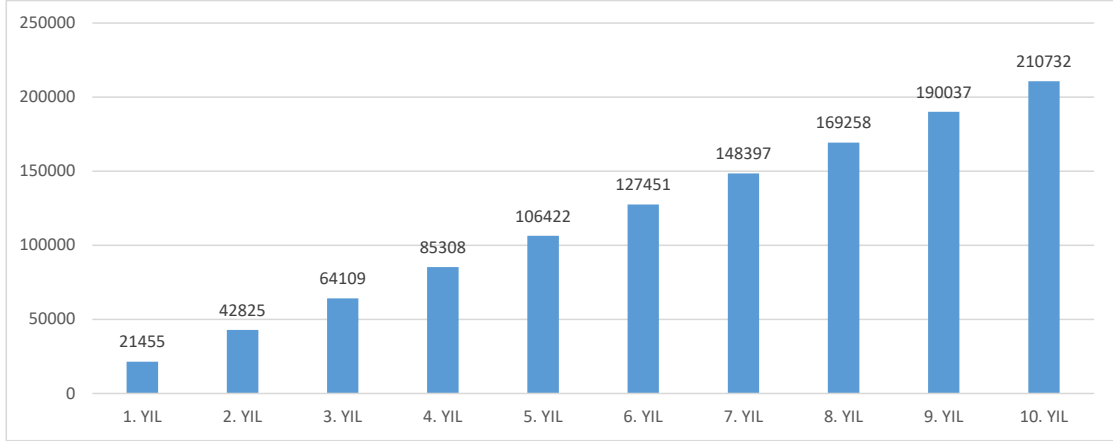

## 15.0 kWe YILLIK ENERJİ ÜRETİM TABLOSU

L LARGE	DC GÜÇ	18.06 kWp
	PANEL	42 Adet

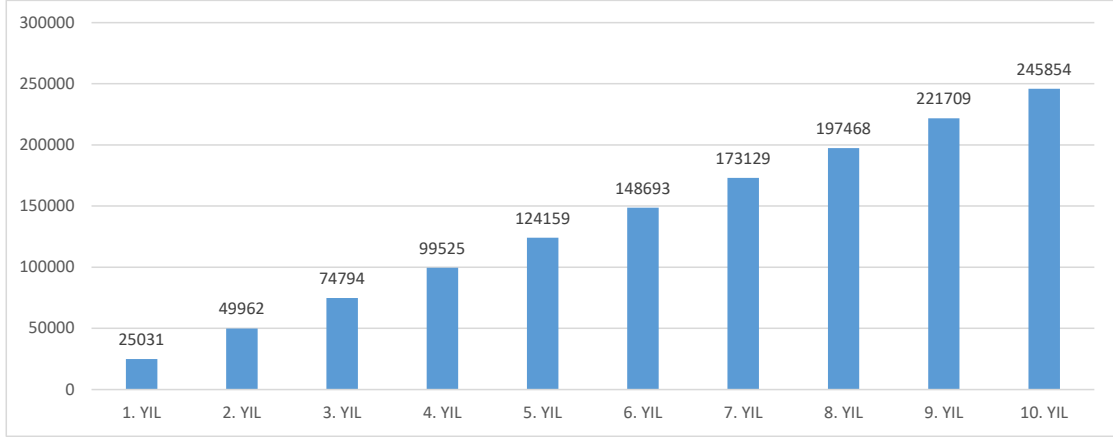

Not: Yukarıda belirtilen kullanım süreleri ve üretim değerleri, Türkiye'nin ortalama güneşlenme verisi 1400 KWh/m<sup>2</sup>-yıl (yaklaşık 4 saat/gün) üzerinden hesaplanmıştır. Yukarıdaki üretilen güç değerleri bir önceki yılın üretimini kapsayarak hesaplanmıştır. Günlük üretilen toplam enerji hava iklim koşullarına ve bölgelere göre değişiklik gösterebilir.

# Geleceğin Evinde Güç Sizde!

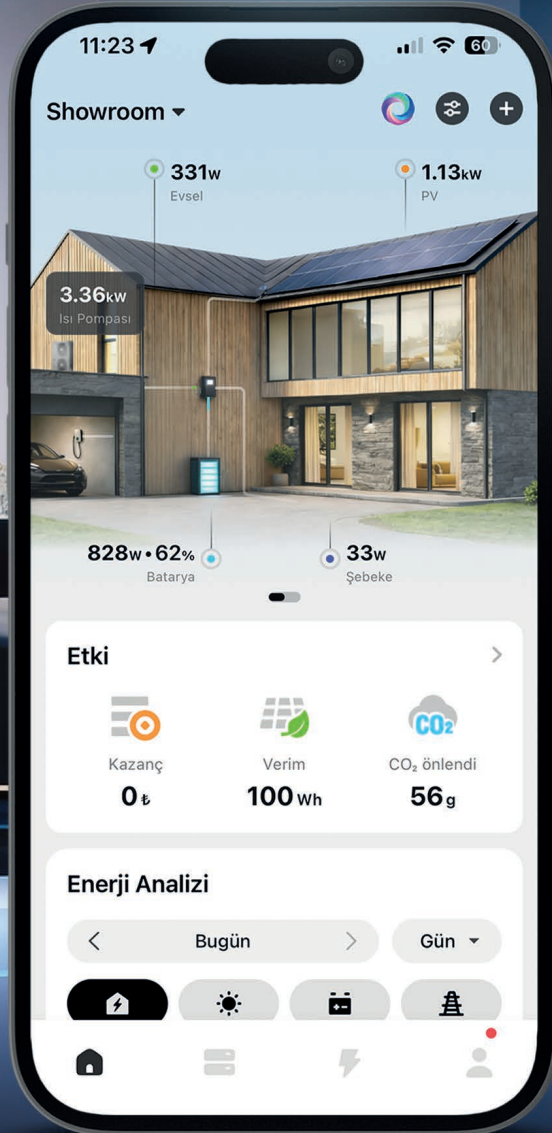
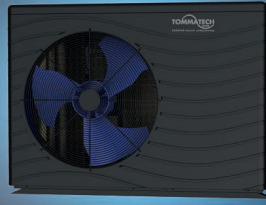
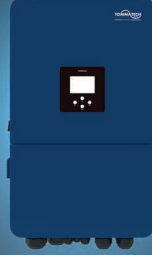
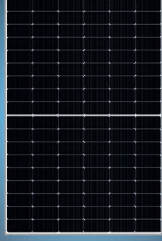

# Ankastre Setler



**TOMMATECHHOME**  
GmbH

GERMAN-based company ●●●



## **FIRIN**

SteamFest Buharlı  
Pişirme Teknolojisi



## **FIRIN**

3D Homojen  
Pişirme Teknolojisi

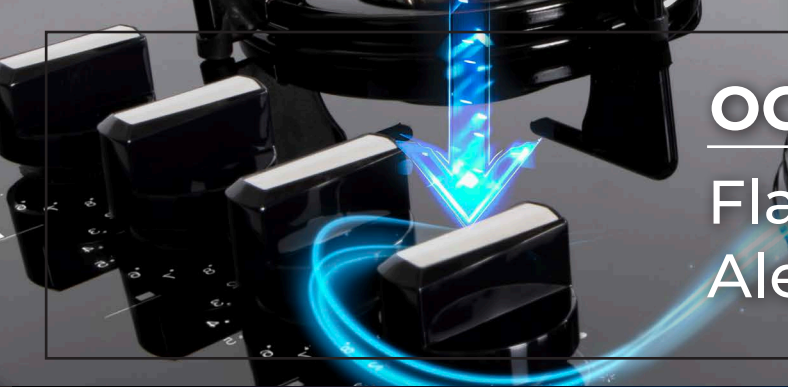

## **OCAK**

FlameSet ile 9 Kademeli  
Alev Kontrolü



## **OCAK**

Yüksek Performanslı  
Alevler

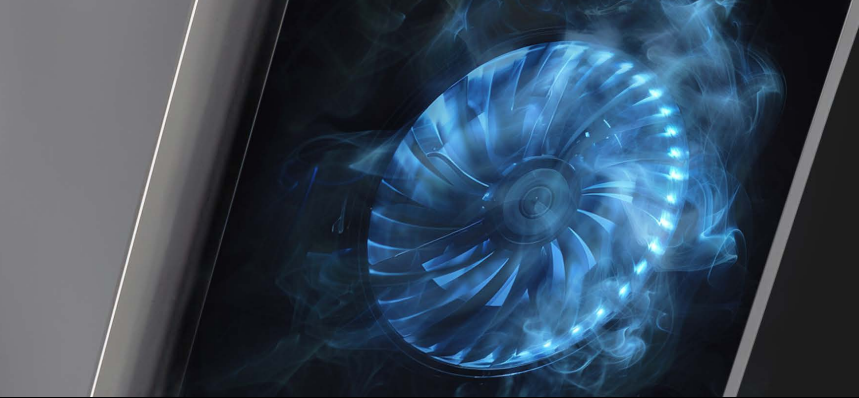

## **DAVLUMBAZ**

Üstün Motor  
Performansı



## **DAVLUMBAZ**

Dokunmatik  
Kontrol

# TT500 Siyah Elektrikli Ankastre Set



**TAF-6001-BS** A+  
Ankastr Elektrikli Fırın

## Teknoloji

- +3D Pişirme, Her Köşe Eşit Isı
- +FryFest Yağsız Pişirme
- +Steamfest Buharlı Pişirme
- +Yüksek İç Hacim Kazan

## Genel Bilgiler

İç Hazne Hacim	80 Lt
Fonksiyon Sayısı	14 Fonksiyon
Buhar Desteği	Su Buhar Hazneli
Cam Sayısı	3 Cam
Boyut	596x548x595mm

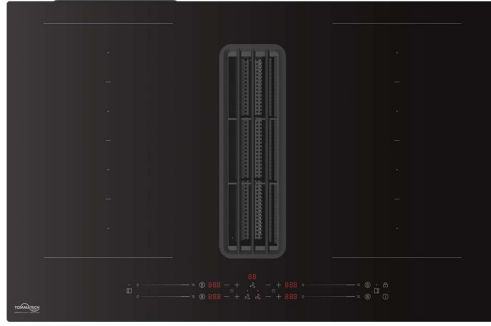

**TADI-8001-BG** A+  
Ankastr Davlumbazlı  
İndüksiyonlu Ocak

## Teknoloji

- +15 Kademeli Slider Kontrol
- +3 Kademeli Davlumbaz Kontrol
- +Tencere Algılama Sensörü
- +Otomatik Güvenli Kapanma
- +Esnek Kullanım Gözleri

## Genel Bilgiler

Tip	İndüksiyonlu Ocak
Ocak Göz Sayısı	4 Göz(7.4kW)
Çocuk Kilidi	Var

## Teknik Bilgiler

Panel Tipi	Dokunmatik
Davlumbaz Emiş Gücü	630 m3/h
Ürün Ölçüsü	800 x 520 mm
Montaj Ölçüsü	750 x 790 mm

# TT500 İnox Elektrikli Ankastre Set



**TAF-6001-IS** A+  
Ankastr Elektrikli Fırın

## Teknoloji

- +3D Pişirme, Her Köşe Eşit Isı
- +FryFest Yağsız Pişirme
- +Steamfest Buharlı Pişirme
- +Yüksek İç Hacim Kazan

## Genel Bilgiler

İç Hazne Hacim	80 Lt
Fonksiyon Sayısı	14 Fonksiyon
Buhar Desteği	Su Buhar Hazneli
Cam Sayısı	3 Cam
Boyut	596x548x595mm

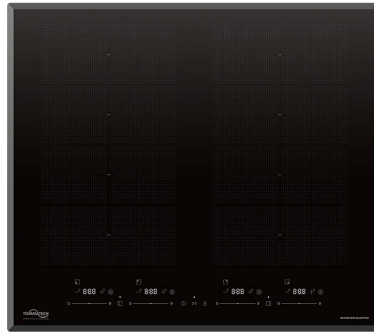

**TAI-6001-BG**  
Ankastr İndüksiyonlu Ocak

## Teknoloji

- +9 Kademeli Slider Kontrol
- +Tencere Algılama Sensörü
- +Otomatik Güvenli Kapanma
- +Esnek Kullanım Gözleri

## Genel Bilgiler

Tip	İndüksiyonlu Ocak
Ocak Göz Sayısı	4 Göz(7.4kW)
Çocuk Kilidi	Var

## Teknik Bilgiler

Panel Tipi	Dokunmatik
Ürün Ölçüsü	590 x 520 mm
Montaj Ölçüsü	560 x 490 mm



**TDE-6002-BGI** B  
Ankastr Davlumbaz Eşik Tip

## Teknoloji

- +Yüksek Emiş Gücü
- +Yüksek Performans Motor Gücü
- +Touchcontrol

## Genel Bilgiler

Tip	Eğimli Davlumbaz
Emiş Gücü	800 m3/h
Güç Kademesi	4 Kademeli
Ses Seviyesi	51 dB - 67 dB
Panel Tipi	Metal + Cam
Panel Kontrolü	Dokunmatik
Boyut	595 x 388 x 497 mm

# TT500 Siyah Ankastre Set



**TAF-6001-BS A+**  
Ankastre Elektrikli Fırın

## Teknoloji

- +3D Pişirme, Her Köşe Eşit Isı
- +FryFest Yağsız Pişirme
- +Steamfest Buharlı Pişirme
- +Yüksek İç Hacim Kazan

## Genel Bilgiler

İç Hazne Hacim	80 Lt
Fonksiyon Sayısı	14 Fonksiyon
Buhar Desteği	Su Buhar Hazneli
Cam Sayısı	3 Cam
Boyut	596x548x595mm

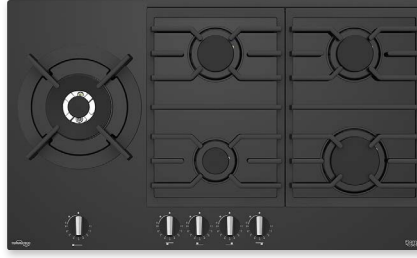

**TAO-9001-BG**  
Ankastre Gazlı Ocak

## Teknoloji

- +9 Kademeli alev kontrolü
- +Doğalgaz & LPG Uygunluğu
- +Yüksek Performans Alev Gücü

## Genel Bilgiler

Tip	Ankastre Gazlı Ocak
Ocak Göz Sayısı	4 Gaz + 1 Wok
Izgara Tipi	Döküm
Boyut	860 x 520 mm



**TDE-9001-BG B**  
Ankastre Davlumbaz Eğik Tip

## Teknoloji

- +Yüksek Emiş Gücü
- +Yüksek Performans Motor Gücü
- +Touchcontrol

## Genel Bilgiler

Tip	Eğimli Davlumbaz
Emiş Gücü	650 m3/h
Güç Kademesi	3 Kademeli
Ses Seviyesi	52 dB - 60 dB
Panel Tipi	Cam
Panel Kontrolü	Dokunmatik
Boyut	895 x 375 x 382 mm

# TT500 Siyah & Gri Ankastre Set



**TAF-6001 A+**  
Ankastre Elektrikli Fırın

## Teknoloji

- +3D Pişirme, Her Köşe Eşit Isı
- +FryFest Yağsız Pişirme
- +Steamfest Buharlı Pişirme
- +Yüksek İç Hacim Kazan

## Genel Bilgiler

İç Hazne Hacim	80 Lt
Fonksiyon Sayısı	14 Fonksiyon
Buhar Desteği	Su Buhar Hazneli
Cam Sayısı	3 Cam
Boyut	596x548x595mm

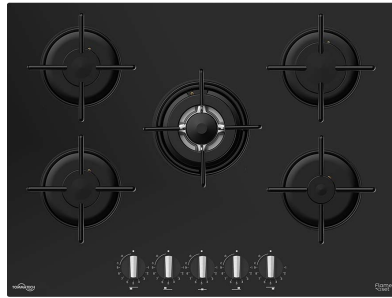

**TAO-7001**  
Ankastre Gazlı Ocak

## Teknoloji

- +9 Kademeli alev kontrolü
- +Doğalgaz & LPG Uygunluğu
- +Yüksek Performans Alev Gücü

## Genel Bilgiler

Tip	Ankastre Gazlı Ocak
Ocak Göz Sayısı	4 Gaz + 1 Wok
Izgara Tipi	Emaye
Boyut	690 x 520 mm



**TDE-6002 B**  
Ankastre Davlumbaz Eğik Tip

## Teknoloji

- +Yüksek Emiş Gücü
- +Yüksek Performans Motor Gücü
- +Touchcontrol

## Genel Bilgiler

Tip	Eğimli Davlumbaz
Emiş Gücü	800 m3/h
Güç Kademesi	4 Kademeli
Ses Seviyesi	51 dB - 67 dB
Panel Tipi	Metal + Cam
Panel Kontrolü	Dokunmatik
Boyut	

# TT300

## Ankastre Set

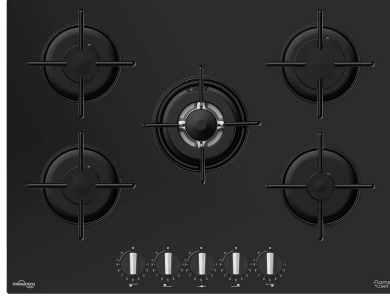

### TAF-6004 A

#### Ankastre Elektrikli Fırın



#### Teknoloji

- +3D Pişirme, Her Köşe Eşit Isı
- +FryFest Yağsız Pişirme
- +Steamfest Buharlı Pişirme
- +Yüksek İç Hacim Kazan

#### Genel Bilgiler

İç Hazne Hacim	80 Lt
Fonksiyon Sayısı	9 Fonksiyon
Buhar Desteği	Su Buhar Hazneli
Cam Sayısı	3 Cam
Boyut	596x548x595mm

### TAO-7001

#### Ankastre Gazlı Ocak



#### Teknoloji

- +9 Kademeli alev kontrolü
- +Doğalgaz & LPG Uygunluğu
- +Yüksek Performans Alev Gücü

#### Genel Bilgiler

Tip	Ankastre Gazlı Ocak
Ocak Göz Sayısı	4 Gaz + 1 Wok
Izgara Tipi	Emaye
Boyut	690 x 520 mm

### TDE-6001 D

#### Ankastre Davlumbaz Eğik Tip



#### Teknoloji

- +Yüksek Emiş Gücü
- +Yüksek Performans Motor Gücü
- +Touchcontrol

#### Genel Bilgiler

Tip	Eğimli Davlumbaz
Emiş Gücü	500 m3/h
Güç Kademesi	3 Kademeli
Ses Seviyesi	52 dB - 60 dB
Panel Tipi	Cam
Panel Kontrolü	Dokunmatik
Boyut	595 x 375 x 382 mm

# TT300 inox

## Ankastre Set

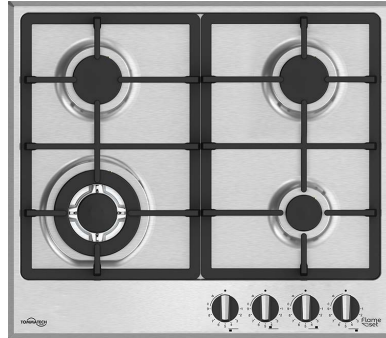

### TAF-6004-SSP A

#### Ankastre Elektrikli Fırın

#### Teknoloji

- +3D Pişirme, Her Köşe Eşit Isı
- +FryFest Yağsız Pişirme
- +Steamfest Buharlı Pişirme
- +Yüksek İç Hacim Kazan

#### Genel Bilgiler

İç Hazne Hacim	80 Lt
Fonksiyon Sayısı	9 Fonksiyon
Buhar Desteği	Su Buhar Hazneli
Cam Sayısı	3 Cam
Boyut	596x548x595mm

### TAO-6005-IM

#### Ankastre Gazlı Ocak 60cm

#### Teknoloji

- +9 Kademeli alev kontrolü
- +Doğalgaz & LPG Uygunluğu
- +Yüksek Performans Alev Gücü

#### Genel Bilgiler

Tip	Ankastre Gazlı Ocak
Ocak Göz Sayısı	3 Gaz + 1 Wok
Izgara Tipi	Döküm
Boyut	580 x 510 mm

### TDT-6001-IMB D

#### Ankastre Davlumbaz T-Tipi 60cm

#### Teknoloji

- +Yüksek Emiş Gücü
- +Yüksek Performans Motor Gücü
- +Touchcontrol

#### Genel Bilgiler

Tip	T-Tipi Davlumbaz
Emiş Gücü	500 m3/h
Güç Kademesi	3 Kademeli
Ses Seviyesi	52 dB - 62 dB
Panel Tipi	Metal + Cam
Panel Kontrolü	Dokunmatik
Boyut	595 x 350 x 450 mm

# TT200

## Ankastre Set

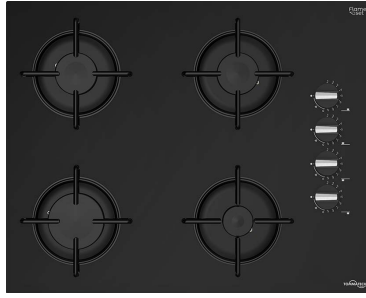

### TAF-6005 ▶

#### Ankastre Elektrikli Fırın



#### Teknoloji

- +3D Pişirme, Her Köşe Eşit Isı
- +FryFest Yağsız Pişirme
- +Steamfest Buharlı Pişirme

#### Genel Bilgiler

İç Hazne Hacim	60 Lt
Fonksiyon Sayısı	9 Fonksiyon
Buhar Desteği	Su Buhar Hazneli
Cam Sayısı	2 Cam
Boyut	596x548x595mm

### TAO-6001 ▶

#### Ankastre Gazlı Ocak



#### Teknoloji

- +9 Kademeli alev kontrolü
- +Doğalgaz & LPG Uygunluğu
- +Yüksek Performans Alev Gücü

#### Genel Bilgiler

Tip	Ankastre Gazlı Ocak
Ocak Göz Sayısı	4 Gaz
Izgara Tipi	Emaye
Boyut	648 x 520 mm

### TDE-6001 ▶

#### Ankastre Davlumbaz Eğik Tip



#### Teknoloji

- +Yüksek Emiş Gücü
- +Yüksek Performans Motor Gücü
- +Touchcontrol

#### Genel Bilgiler

Tip	Eğimli Davlumbaz
Emiş Gücü	500 m3/h
Güç Kademesi	3 Kademeli
Ses Seviyesi	52 dB - 60 dB
Panel Tipi	Cam
Panel Kontrolü	Dokunmatik
Boyut	595 x 375 x 382 mm

# TT200 Siyah

## Ankastre Elektrikli Set



### TAF-6005-BS ▶

#### Ankastre Elektrikli Fırın

#### Teknoloji

- +3D Pişirme, Her Köşe Eşit Isı
- +FryFest Yağsız Pişirme
- +Steamfest Buharlı Pişirme

#### Genel Bilgiler

İç Hazne Hacim	60 Lt
Fonksiyon Sayısı	9 Fonksiyon
Buhar Desteği	Su Buhar Hazneli
Cam Sayısı	2 Cam
Boyut	596x548x595mm

### TAV-6001-BG ▶

#### Ankastre Vitroseramik Ocak

#### Teknoloji

- +9 Kademeli Dokunmatik Kontrol
- +Otomatik Güvenli Kapanma

#### Genel Bilgiler

Tip	Vitroseramik Ocak
Ocak Göz Sayısı	4 Göz(6.0kW)
Çocuk Kilidi	Var
Panel Tipi	Dokunmatik
Ürün Ölçüsü	590 x 520 mm
Montaj Ölçüsü	560 x 490 mm

### TDE-6001-BG ▶

#### Ankastre Davlumbaz Eğik Tip

#### Teknoloji

- +Yüksek Emiş Gücü
- +Yüksek Performans Motor Gücü
- +Touchcontrol

#### Genel Bilgiler

Tip	Eğimli Davlumbaz
Emiş Gücü	3 Kademeli
Güç Kademesi	500 m3/h
Ses Seviyesi	52 dB - 60 dB
Panel Tipi	Cam
Panel Kontrolü	Dokunmatik
Boyut	595 x 375 x 382 mm

# TT100 Siyah Ankastre Set



## TAF-6006-BSM A

Ankastre Elektrikli Fırın

### Teknoloji

- +3D Pişirme, Her Köşe Eşit Isı
- +FryFest Yağsız Pişirme
- +Steamfest Buharlı Pişirme

### Genel Bilgiler

İç Hazne Hacim	60 Lt
Fonksiyon Sayısı	6 Fonksiyon
Buhar Desteği	Su Buhar Hazneli
Cam Sayısı	2 Cam
Boyut	596x548x595mm

## TAO-6007-BM

Ankastre Gazlı Ocak 60cm

### Teknoloji

- +9 Kademeli alev kontrolü
- +Doğalgaz & LPG Uygunluğu
- +Yüksek Performans Alev Gücü

### Genel Bilgiler

Tip	Ankastre Gazlı Ocak
Ocak Göz Sayısı	4 Gaz
Izgara Tipi	Emaye
Boyut	580 x 510 mm

## TDP-6001-BM C

Ankastre Davlumbaz Piramit Tip

### Teknoloji

- +Yüksek Emiş Gücü
- +Yüksek Performans Motor Gücü

### Genel Bilgiler

Tip	Piramit Tipi Davlumbaz
Emiş Gücü	400 m3/h
Güç Kademesi	3 Kademeli
Ses Seviyesi	52 dB - 60 dB
Panel Tipi	Siyah Metal
Panel Kontrolü	Düğme
Boyut	596 x 450 x 205 mm

# TT100 Inox Ankastre Set

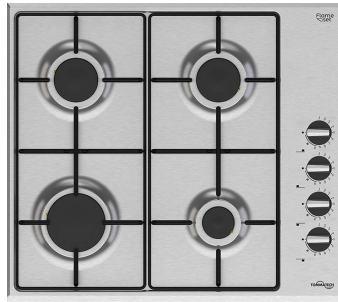

## TAF-6006-ISM A

Ankastre Elektrikli Fırın

### Teknoloji

- +3D Pişirme, Her Köşe Eşit Isı
- +FryFest Yağsız Pişirme
- +Steamfest Buharlı Pişirme

### Genel Bilgiler

İç Hazne Hacim	60 Lt
Fonksiyon Sayısı	6 Fonksiyon
Buhar Desteği	Su Buhar Hazneli
Cam Sayısı	2 Cam
Boyut	596x548x595mm

## TAO-6007-IM

Ankastre Gazlı Ocak 60cm

### Teknoloji

- +9 Kademeli alev kontrolü
- +Doğalgaz & LPG Uygunluğu
- +Yüksek Performans Alev Gücü

### Genel Bilgiler

Tip	Ankastre Gazlı Ocak
Ocak Göz Sayısı	4 Gaz
Izgara Tipi	Emaye
Boyut	580 x 510 mm

## TDP-6001-IM C

Ankastre Davlumbaz Piramit Tip

### Teknoloji

- +Yüksek Emiş Gücü
- +Yüksek Performans Motor Gücü

### Genel Bilgiler

Tip	Piramit Tipi Davlumbaz
Emiş Gücü	400 m3/h
Güç Kademesi	3 Kademeli
Ses Seviyesi	52 dB - 60 dB
Panel Tipi	Inox Metal
Panel Kontrolü	Düğme
Boyut	596 x 450 x 205 mm

# Teknik Çizimler

TommaTech Home

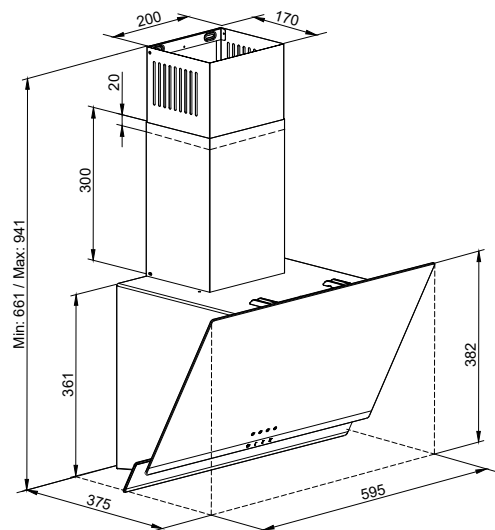
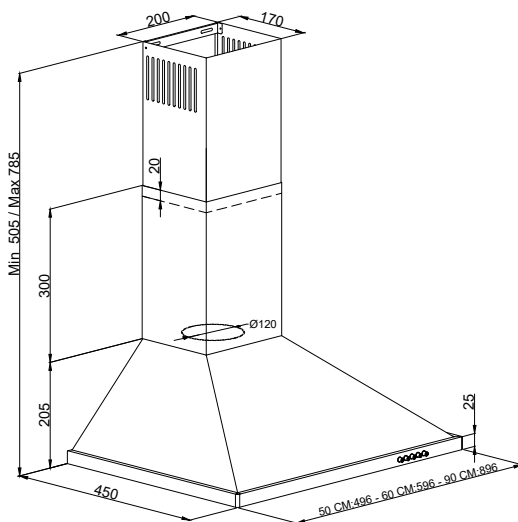
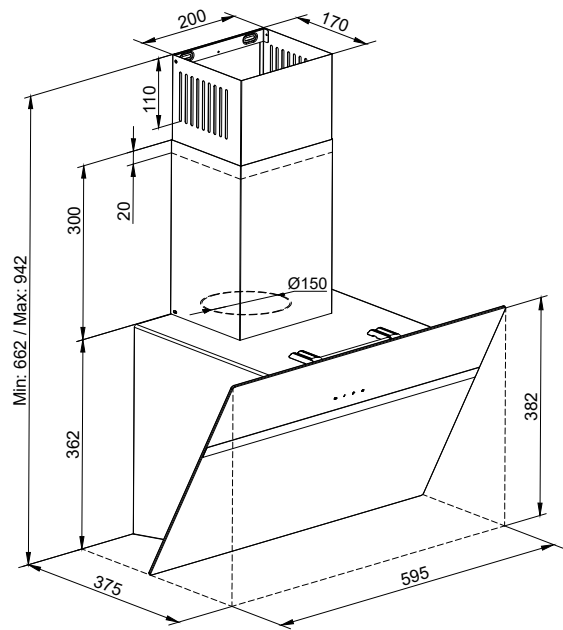
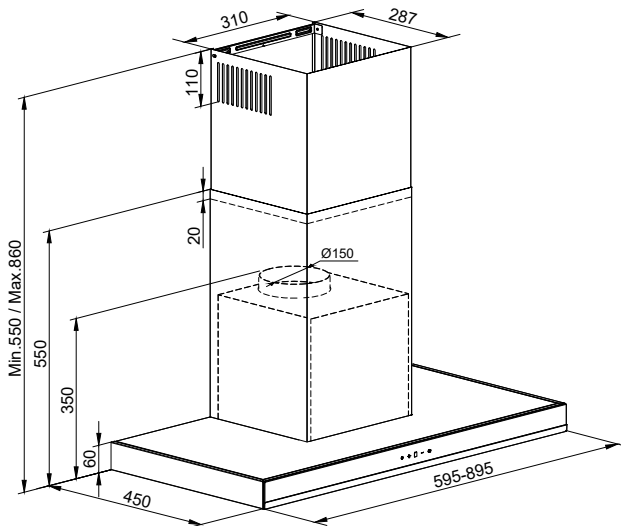
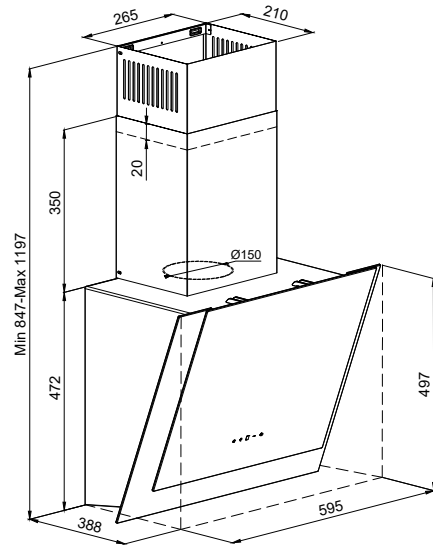
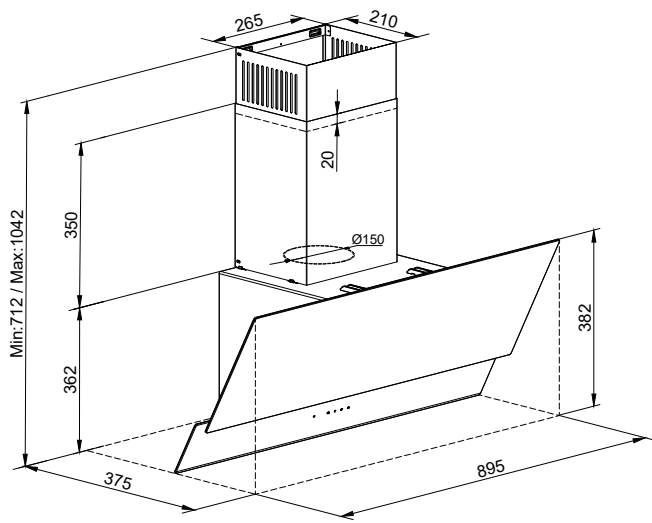

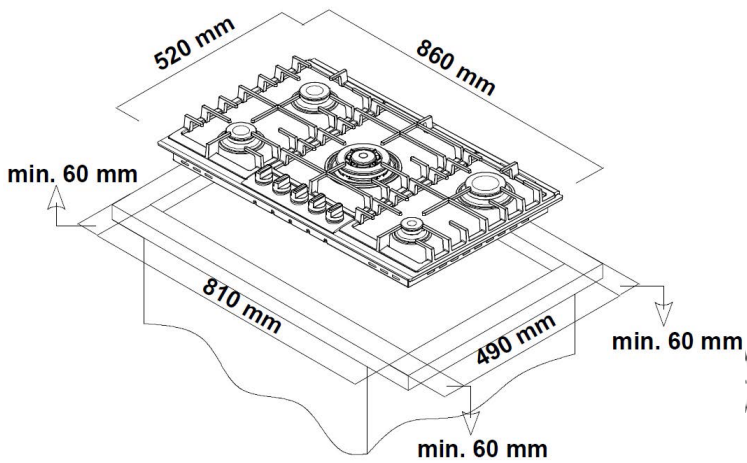
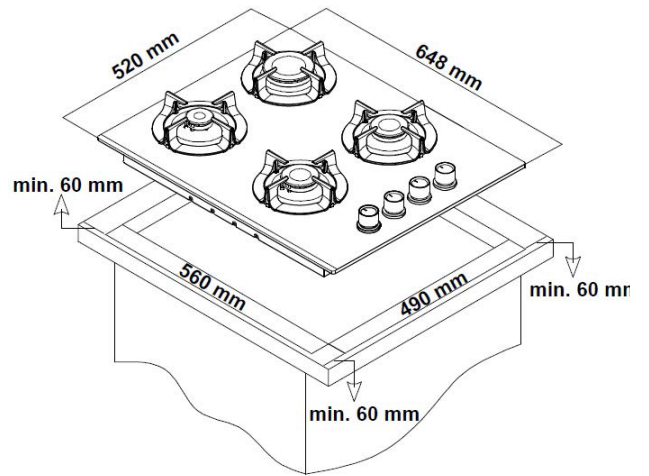
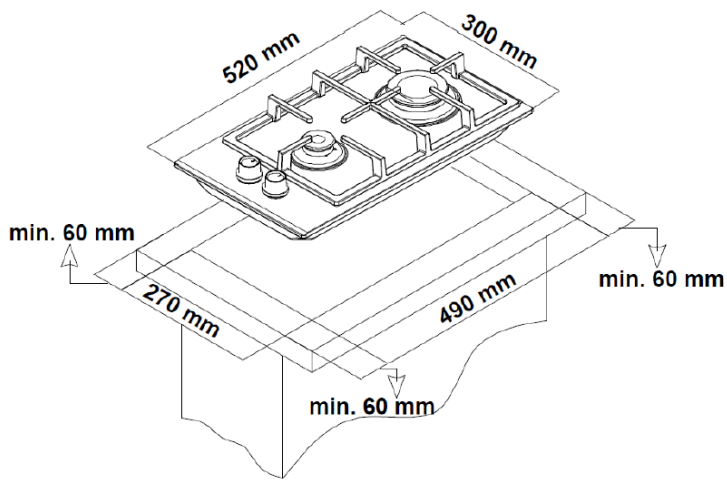
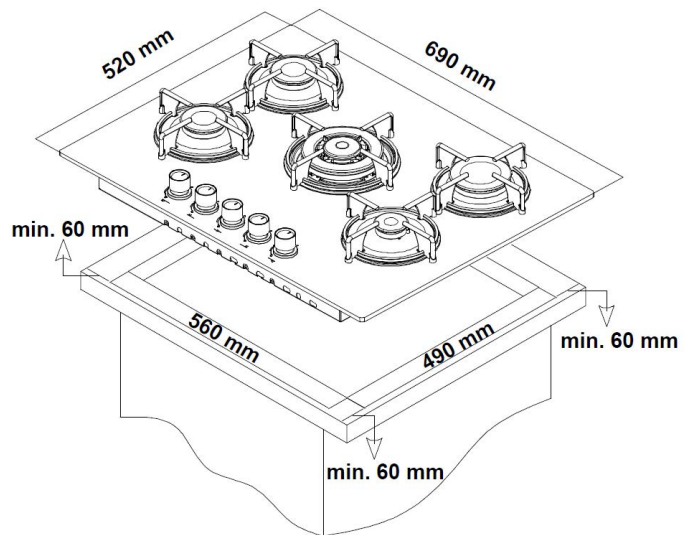
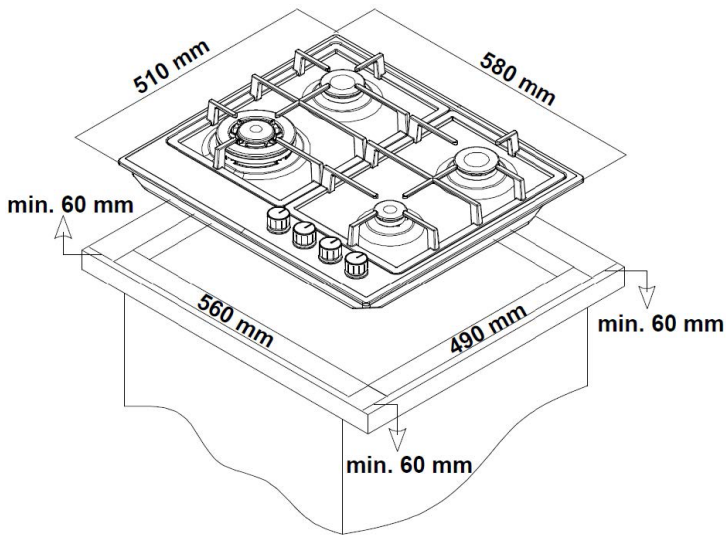

### TADI-8001-BG

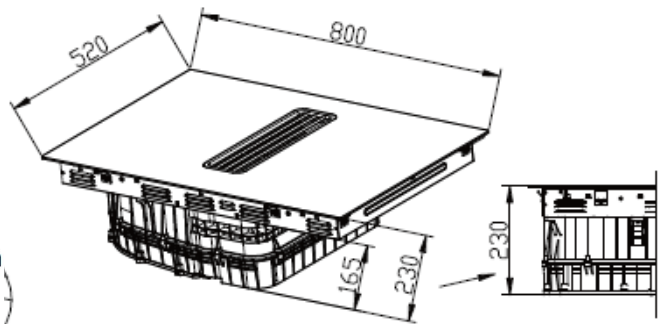

### TAI-6001-BG - TAV-6001-BG

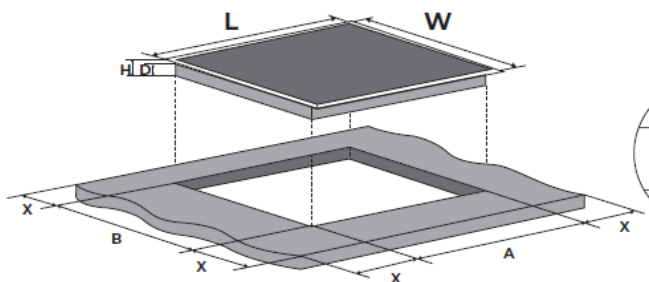

L:590(mm) W:520 (mm) H:53 D:49 (mm)  
 A:560+1 (mm) B:480+1 (mm) X:50 min

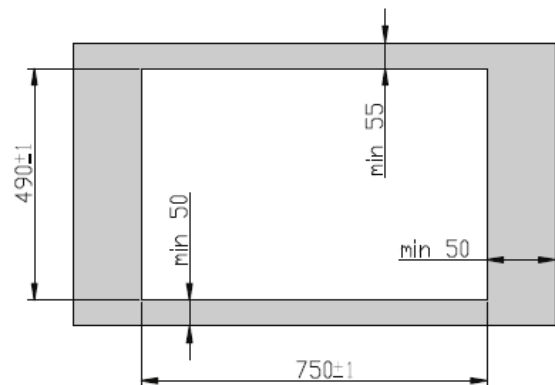

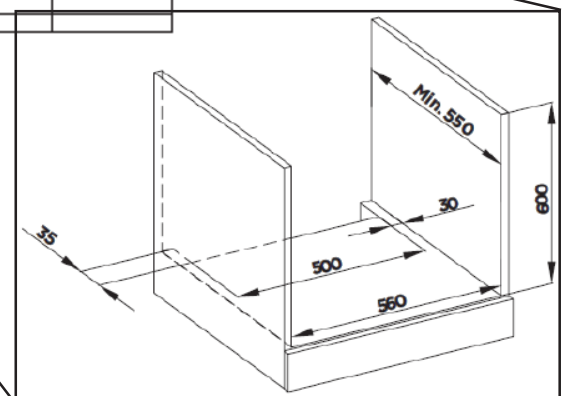
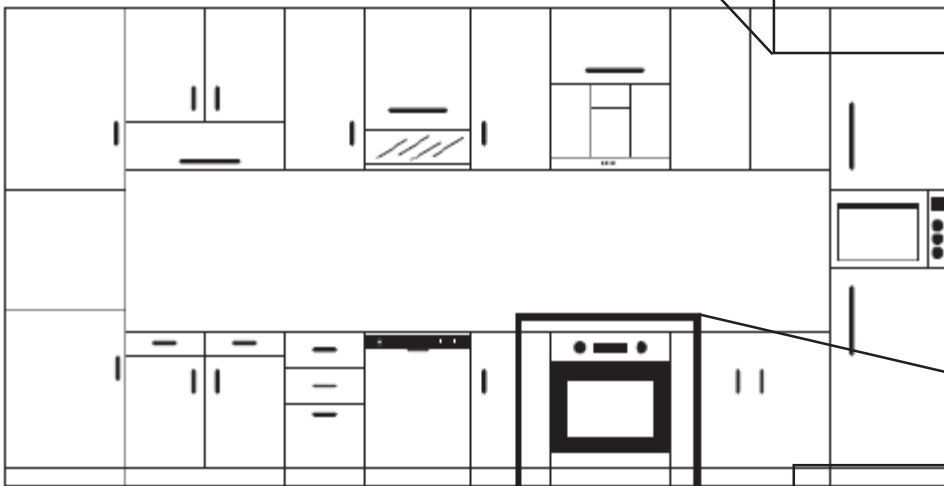
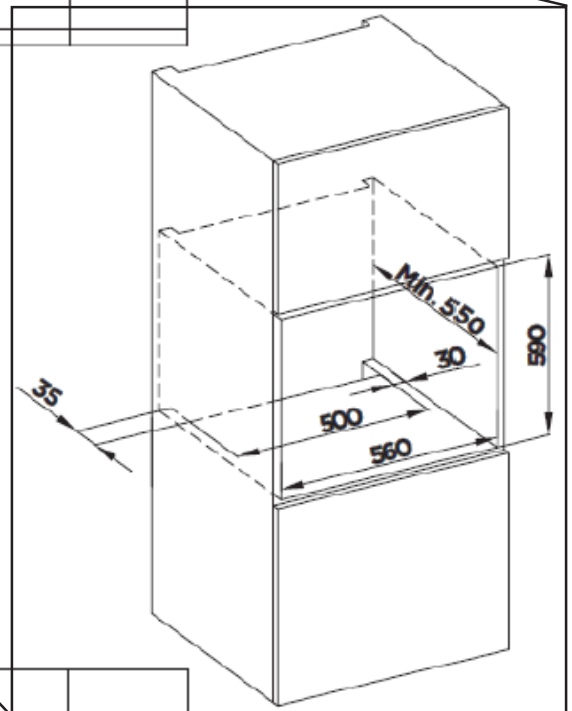
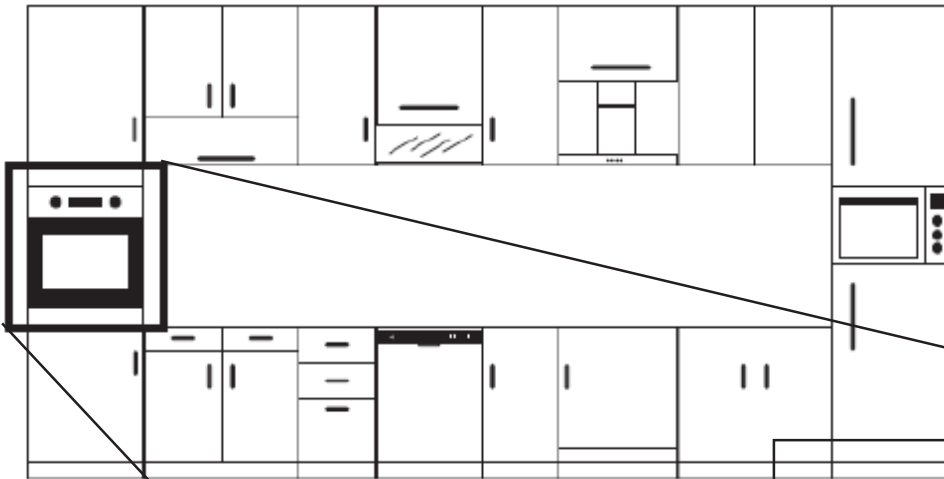



# Buzdolabı

# Üç Akıllı Mod



Su

Hilal Buz

Kırılmış Buz

## Otomatik Su Deposu



## Otomatik Filtre Özelliği



Filtresiz



Filtrenmiş

## Metal Cooling Teknolojisi



Sıradan buzdolabı

Metal Cooling Özellikli Buzdolabı





## 4 Kapılı Buzdolabı

**3**  
Yıl Ürün  
Garantili

**10**  
Yıl Kompresör  
Garantili

TSB-191600-IMP

E

İklim Sınıfı	SN/N/ST
Enerji Sınıfı	E
Net Hacim (L)	600 (171+429)
Ürün Boyutu (GxDxY)(mm)	910x690x1900
4 Kapılı Buzdolabı	
No-Frost	
Metal Cooling	
Ayarlanabilir sıcaklıklı çok amaçlı çekmece (-20°C - 5°C / Off)	
2 adet sebzelik	
LED iç aydınlatma	
Çocuk kilidi fonksiyonu	
Kapı açık alarmı	
Süper freeze / ECO / Tatil Modu	

## 2 Kapılı Buzdolabı

TSB-491576-WIDIMP

E

**3**  
Yıl Ürün  
Garantili

**10**  
Yıl Kompresör  
Garantili

İklim Sınıfı	SN/N/ST
Enerji Sınıfı	E
Net Hacim (L)	577 (240+337)
Ürün Boyutu (GxDxY)(mm)	910x1770x730
Gardrop tipi iki kapılı buzdolabı	
No-Frost	
Water & Ice Maker	
Metal Cooling	
Ayarlanabilir sıcaklıklı çok amaçlı çekmece (-3°C - 5°C arası ayarlanabilir)	
2 adet sebzelik çekmecesi	
2 adet dondurucu çekmecesi	
Çocuk kilidi fonksiyonu	
Kapı açık alarmı	
Süper freeze / Tatil Modu	





# XXL Kapasiteli İki Kapılı Buzdolabı



TSB-583606-IMP

E

İklim Sınıfı	SN/N/ST/T
Enerji Sınıfı	E
Net Hacim (L)	606 (160+446)
Ürün Boyutu (GxDxY)(mm)	836x743x1850
İki Kapılı Buzdolabı	
No-Frost	
2 adet nem kontrollü sebzelik	
LED iç aydınlatma	
Kapı açık alarmı	

## İki Kapılı Buzdolabı

TSB-570465-IMP

E



İklim Sınıfı	SN/N/ST/T
Enerji Sınıfı	E
Net Hacim (L)	465 (101+364)
Ürün Boyutu (GxDxY)(mm)	706x686x1850
İki Kapılı Buzdolabı	
No-Frost	
1 adet nem kontrollü sebzelik çekmecesini	
LED iç aydınlatma	
Kapı açık alarmı	



# Bulaşık Makineleri



**TOMMATECH HOME**  
GmbH  
GERMAN-based company ●●●

mal



Eko



Hijyen

Yenilikçi  
LED Ekran

10,4 Litre  
Su Kullanımı



Ekonomik  
Su Tüketimi  
10,4 litre su tüketimi

Üst Püskürtme

Orta Püskürtme

Alt Püskürtme

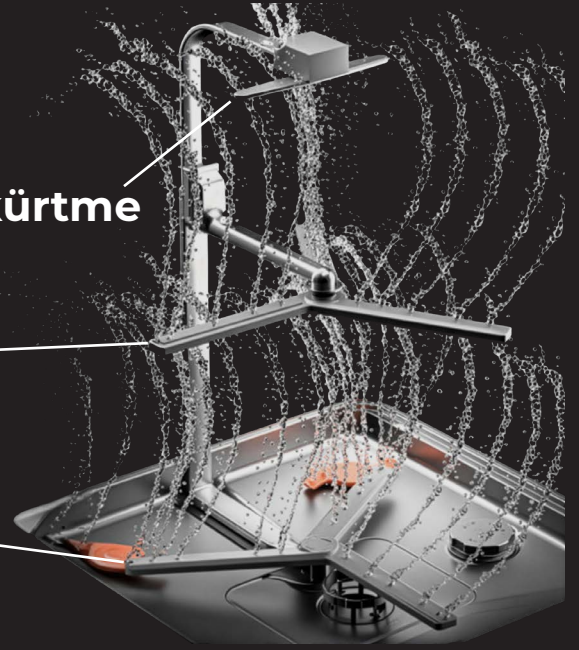

Yenilikçi Vorteks Yıkama

# Solo Bulaşık Makinesi



**TSBM-1514-II**  
T0610914BLIIT13SPT1

Özellik	Değer
Kapasite	15 Kişilik (3 sepet)
Su Tüketimi	10,4 L
Enerji Tüketimi	0.552Kw/H
Yıkama Sistemi	Üçlü püskürtme (3 Sprey Kolu)PTC
Kurutma	sıcak hava + çift fan
Strerilizasyon	75°C yüksek sıcaklık + UV ışığı
Kontrol	LED + dokunmatik
Ses Seviyesi	45 dB
Program Sayısı	6
Boyutlar (YxGxD mm)	845 x 596 x 598
Ağırlık (Net)	40 Kg

Otomatik Kapı açma, su yumuşatıcı,  
Wifi bağlantı

Programlar;	Fonksiyonlar;
Yoğun Yıkama	Alternatif Yıkama
Normal	Otomatik Kapı Açma
Ekonomik (ECO)	Çocuk kilidi
Hijyen	Ayrı kurutma
Cam Yıkama	Gecikmeli başlatma
Hızlı	

## Öne Çıkan Özellikler

Wifi bağlantı

# Yarı Ankastre Bulaşık Makinesi

**TYBM-1514-II**  
T06092BLKIT13SPT1



Özellik	Değer
Kapasite	15 Kişilik (3 sepet)
Su Tüketimi	10,4 L
Enerji Tüketimi	0.552Kw/H
Yıkama Sistemi	Üçlü püskürtme (3 Sprey Kolu)PTC
Kurutma	sıcak hava + çift fan
Strerilizasyon	75°C yüksek sıcaklık + UV ışığı
Kontrol	LED + dokunmatik
Ses Seviyesi	45 dB
Program Sayısı	6
Boyutlar (YxGxD mm)	845 x 596 x 598
Ağırlık (Net)	40 Kg

## Öne Çıkan Özellikler

Otomatik Kapı açma, su yumuşatıcı,  
Wifi bağlantı



Programlar;	Fonksiyonlar;
Yoğun Yıkama	Alternatif Yıkama
Normal	Otomatik Kapı Açma
Ekonomik (ECO)	Çocuk kilidi
Hijyen	Ayrı kurutma
Cam Yıkama	Gecikmeli başlatma
Hızlı	

# Çamaşır Makineleri



**TOMMATECH HOME**  
GmbH  
GERMAN-based company ●●●



# Yenilikçi LED Ekran



# Aynı Boyut, Daha Fazla Kapasite

# Otomatik Balans



# Buhar Temizleme

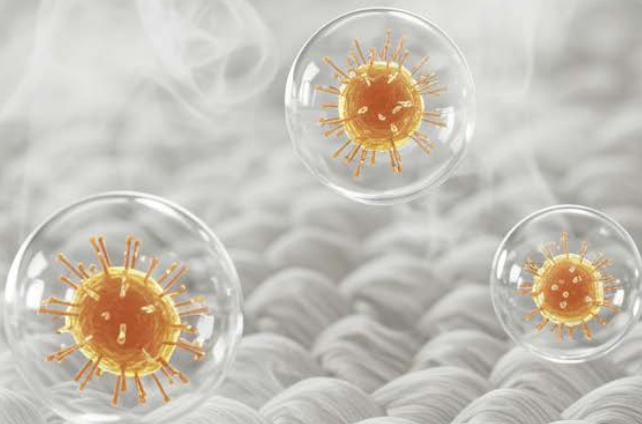



## Çamaşır Makinesi

TCM-1014001-BB  
T07105DDBBT121



Özellik	Değer
Yıkama Kapasitesi	10Kg
Tambur Hacmi	64 L
Motor Tipi	Direct Drive Motor
Enerji Sınıfı	A
Su Tüketimi	51 L / Çevrim
Sıkma Hızı	1400 dev/dk
Ses Seviyesi	46 dbA
Program Sayısı	12
Gecikmeli Başlatma	3-24 Saat
Kullanıcı Arayüzü	Led Ekran + Dokunmatik Tuşlar
Boyutlar (YxGxD mm)	595x600x850
Ağırlık (Net)	73Kg

### Programlar;

Pamuklu (Cotton)

Eco 40-60

Yorgan (Duvet)

20°C

Yünlü (Wool)

Durulama + Sıkma

Sadece Sıkma

Kazan Temizleme

Gömlek (Shirts)

Super Spa

Hızlı 15 (Quick 15)

Sentetik (Synthetic)

# Kurutma Makineleri



**TOMMATECH HOME**  
GmbH  
GERMAN-based company ●●●



## Isı Pompa Teknolojisi



## Kabarık Kuştuüyü

## Nem Sensörü

Düşük Sıcaklık Bakımı

Yüksek Sıcaklık Kurutması



Su Tankı



Karışıklık Önleyici



Rafta Kurutma



Pürüzsüz Yüzey Takımları  
Önlemeye Yardımcı Olur



Isı Pompa Teknolojisi



Nem Sensörü

## Kurutma Makinesi

TKM-10001-HPBB  
T0810INHPBBT1122



(E)



Özellik	Değer
Kapasite	10 Kg
Kurutma Tipi	Isı Pompası
Enerji Sınıfı	A++(E)
Ses Seviyesi	46 dB
Tambur Hacmi	115L
Program Sayısı	9
Gecikmeli Başlatma	Var
Nem Sensörü	Var
Su Tahliyesi	Üst tahliye + Su tankı
Ağırlık (Net)	52 Kg (Net)
Soğutucu Gaz	R290 (110g)
Boyutlar (GxDxY mm)	595 x 670 x 850 mm (Kapı dahil)

### Programlar;

ECO

Karışık

Yorgan

Kuş Tüyü

Hassas

Hijyen

Sürelili Kurutma

İç Çamaşır

Sıcak Giysiler

# Klima



**TOMMATECH**  
GmbH  
GERMAN-based company

**TOMMATECH HOME**  
GmbH  
GERMAN-based company ●●●



# Golden Fin

Kaplama ile  
korozyona karşı korur



A++

**Enerji**  
Sınıfı ile  
maksimum  
enerji  
tasarrufu!

## I Feel Teknolojisi



## 3D AirFlow Teknolojisi



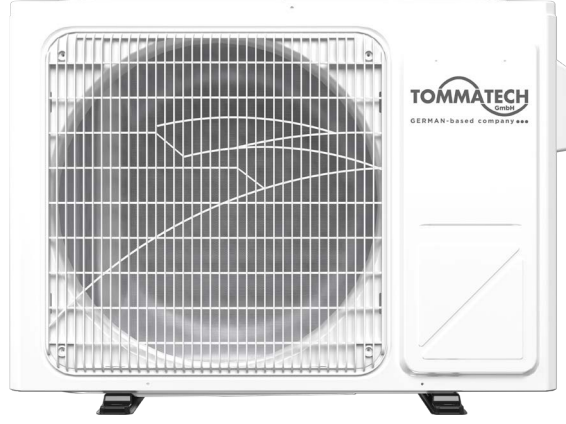

# Split Tipi Klima

**3**  
Yıl Ürün  
Garantili

**10**  
Yıl Kompresör  
Garantili

**TSPK-18001-WIU**

T10SP1802HC3201IUW

**A++**

Özellik	Değer
Soğutma Kapasitesi	18.000 BTU/sa
Isıtma Kapasitesi	19.000 BTU/sa
Enerji Sınıfı	A++
Genleşme Cihazı	EEV
Soğutucu Akışkan	R32
Evaporatör Kanat Malz.	Altın Kaplama
Wifi	Var
İç Ünite Boyutu (GxYxD) mm	959x314x226
Dış Ünite Boyutu (GxYxD) mm	730x550x280

# Split Tipi Klima

**TSPK-12001-WIU**

T10SP1202HC3201IUW

**A++**

**3**  
Yıl Ürün  
Garantili

**10**  
Yıl Kompresör  
Garantili

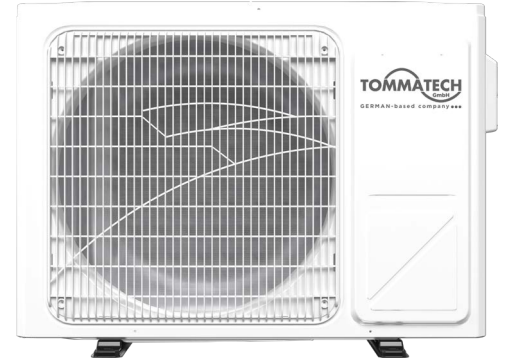

Özellik	Değer
Soğutma Kapasitesi	11.000 BTU/sa
Isıtma Kapasitesi	12.000 BTU/sa
Enerji Sınıfı	A++
Genleşme Cihazı	EEV
Soğutucu Akışkan	R32
Evaporatör Kanat Malz.	Altın Kaplama
Wifi	Var
İç Ünite Boyutu (GxYxD) mm	807x288x211
Dış Ünite Boyutu (GxYxD) mm	710x235x500

# MiniLED TV



TOMMATECH

**TOMMATECHHOME**  
GmbH

GERMAN-based company ●●●

# Bölgesel Arka Aydınlatma Kontrolü

Işığın Hassas Kontrolüyle Üstün Derinlik

Akıllı bölgesel arka aydınlatma, görüntüye çarpıcı parlaklık ve derin kontrast kazandırır. Üstün ekran performansı sayesinde görüntüler daha net, derinlikli ve gerçeğe daha yakın görünür

**100000:1**  
Kontrast Oranı

**Bölgesel Arka Aydınlatma**  
Daha Doğal Renk Geçişleri

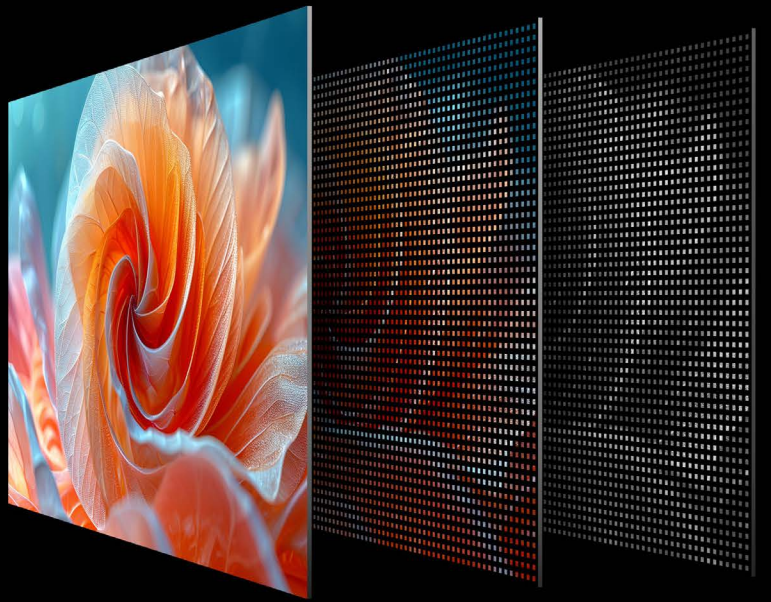

## 88% NTSC\* Geniş Renk Gami

1.07 Milyar Renk ile Gerçeğe Yakın Görüntü

## 178° Geniş İzleme Açısı

Her Açıdan Mükemmel Görüntü

TommaTech Televizyon



**4K**  
ULTRAHD

**DOLBY**

Sıradan Televizyon



Kırmızı Daha Canlı, Sarı Daha Parlak, Mavi Daha Derin

Renkler Daha Canlı ve Görüntüler Daha Gerçekçi

## Hareket Düzeltme Teknolojisi

### Süper Akıcı ve Gecikmesiz Görüntü 120Hz

Hızlı hareket eden sahnelerde görüntüleri net ve akıcı sunar, detayları ön plana çıkarır. Kesintisiz ve pürüzsüz dinamik görüntülerle güçlü bir sürükleyicilik hissi yaşayın.





**Metal Ayak**  
Metal Ayak ile Zarif ve Şık Tasarım



**Özenle Tasarlanmış Arka Panel**  
Detaylarda Zenginlik, Tasarımda Şıklık



HDMI



USB



2GB+16GB



Wi-Fi

# MiniLED TV Serisi



## Bölgesel Arka Aydınlatma Kontrolü



MiniLED Arka Aydınlatma: Her bölge bağımsız ve hassas ışık kontrolüne sahiptir; yüksek parlaklık, yüksek kontrast ve üstün görüntü kalitesi sunar.

## Çerçevesiz



Tam Ekran, Maksimum Sürükleyicilik. Tam ekran, etkileyici bir görsel şölen sunar.

## Hoparlör



Derin bas ve etkileyici ses kalitesi ile sizi sürükleyici bir görsel-işitsel deneyime taşır.

55" TV MiniLED

TT5501-MINI

T115UHDDLEDANDB

65" TV MiniLED

TT6501-MINI

T1165UHDDLEDANDB

85" TV MiniLED

TT8501-MINI

T1185UHDDLEDANDB

Ekran	Kontrast Oranı	Çözünürlük	Arka Aydınlatma	İzleme Açısı	Renk Gamı (NTSC)	Hoparlörler	Ürün Ölçüsü (ayaksız) U×G×Y
55"	100000:1	3840×2160	MiniLED	178°Y, 178°D	88%	2*8W	1226×82×709 mm
65"	100000:1	3840×2160	MiniLED	178°Y, 178°D	85%	2*8W	1445×78×830 mm
85"	100000:1	3840×2160	MiniLED	178°Y, 178°D	85%	2*8W	1890×82×1081 mm

# Ankastre Kahve Makinesi



**TOMMATECH**HOME  
GmbH

GERMAN-based company ●●●

**Evde profesyonel  
kahve keyfini  
bir üst seviyeye  
taşıyın.**

## **Serinleten dokunuş:**

İçecekleriniz için taze ve kristal netlikte buz üretir.



## **Anlık Tazelik:**

Her fincan için çekirdekleri anında öğüterek aromayı en saf ve yoğun haliyle sunar.



## **Kadifemsi Köpük:**

İdeal sıcaklıkta ısıtılan sütü yoğun ve ipeksi mikro köpüğe dönüştürerek barista kalitesinde sonuç sunar.



# **Tek Dokunuşla Kusursuz Kahve Deneyimi**

Zengin kahve seçenekleri ve akıllı modları sayesinde her damak zevkine uygun tarifleri zahmetsizce hazırlayın. İster yoğun espresso ister yumuşak sütlü içecekler... Her fincan, ideal aroma ve dengeli lezzetle tamamlanır.



Ristretto



Espresso



Latte



Latte macchiato



Cappuccino



Americano



Lungo



Espresso macchiato



Sıcak Süt



Süt Köpüğü



Sıcak Su



Buz

# Otomatik Kahve ve Buz Entegre Makinesi

**3**  
Yıl Ürün  
Garantili

Ayrıntılı bilgi,  
<http://www.tommatech-home.com/tr>  
adresindedir.

**TAKM-1EST-S**  
T121ESTH001IMMTWTS



Özellik	Değer
Nominal Gerilim / Frekans	220~240 V / 50~60 Hz
Buz Üretimi	16 Kg / 24 Saat
Toplam Güç Tüketimi	1600 W
Kendini Temizleme Özelliği	Var
Ekran	TFT
Wifi Desteği	Var
Çekirdek Haznesi	500 g
Su Tankı	2L
Süt Kabı	1 Adet Paslanmaz Çelik
Pompa Basıncı	19.0 bar
Öğütme Bıçağı	Seramik bıçak
Kahve Sıcaklığı Ayarı	1-3 kademe
Kahve Yoğunluğu Ayarı	1-8 kademe
Su Sıcaklığı Ayarı	70°-95°, 6 kademeli, bağımsız buz çıkışı
Cihaz Boyutu (G×Y×D)	595 × 452 × 525 mm
Hazırlayabileceği İçecekler	Espresso, americano, cappuccino, latte, süt köpüğü, sıcak su, sıcak süt, buz, çift fincan, DIY

Tarih : .....



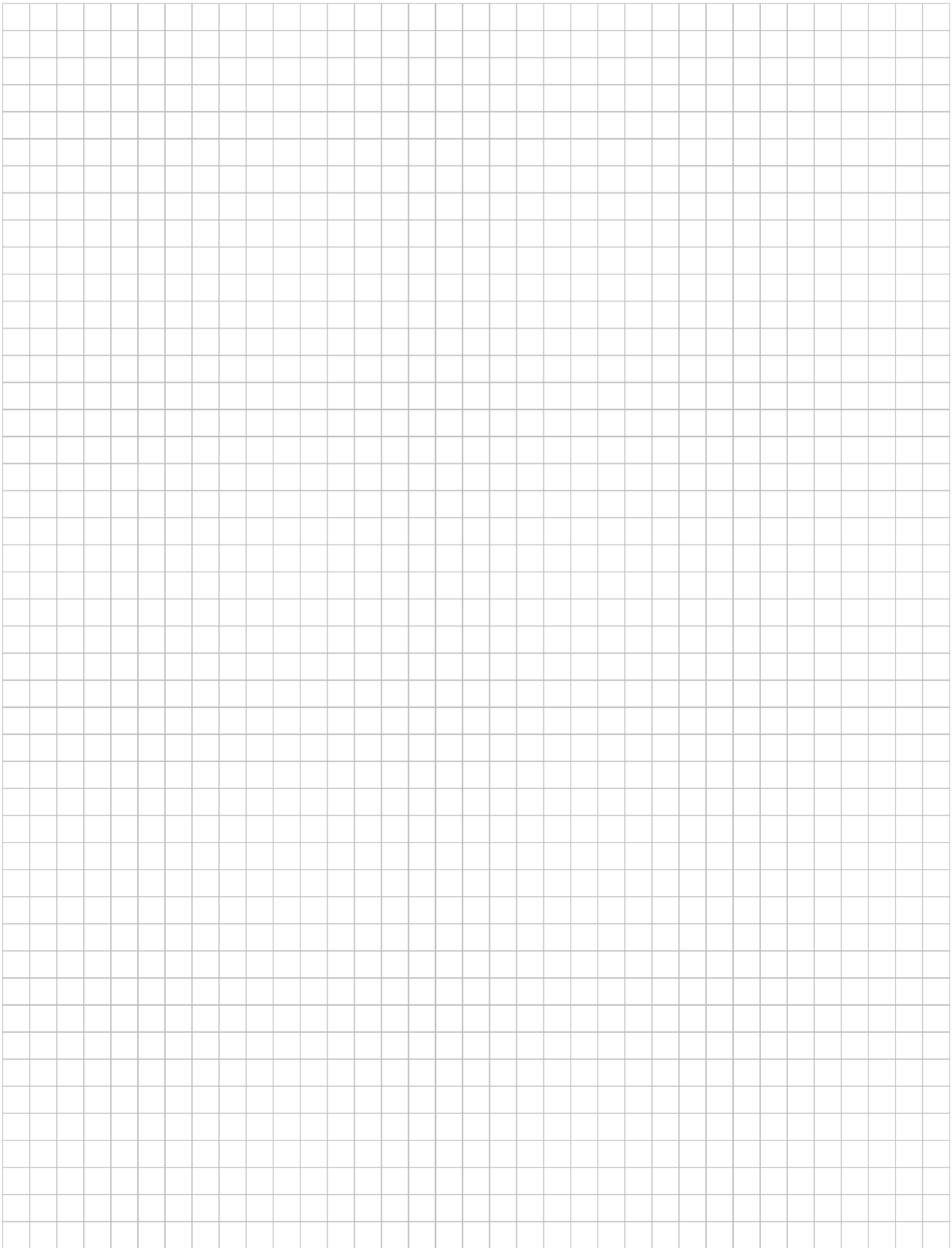



[tommatech.de](http://tommatech.de)



**TOMMATECH**  
GERMAN-based-company GmbH

[www.tommatech.de](http://www.tommatech.de)  
München · GERMANY